

A woman with blonde hair tied back, wearing glasses and a black jacket, is seated in a wheelchair. She is reaching out to touch a control panel on the side of a grey metal platform lift. The lift has glass railings and is positioned on a wooden floor in a modern, brightly lit interior space. In the background, another person is visible at a table.

Manuale utente EasyLift V3 PLUS

MANUALE UTENTE – EASYLIFT V3 PLUS – IT VERSIONE 08.02



Indice

1. Introduzione	4
2. Dichiarazione di conformità UE.....	5
3. Test di accettazione in fabbrica (FAT)	6
4. Condizioni di utilizzo.....	7
5. Specifiche tecniche.....	8
6. Istruzioni di sicurezza	11
6.1 Installazione e manutenzione	11
6.2 Movimenti imprevisti della piattaforma	11
6.3 Movimento della piattaforma	11
6.4 Prevenzione di lesioni personali	11
6.5 Sovraccarico della piattaforma.....	11
6.6 Sicurezza personale	12
6.7 Anti-schiacciamento	12
6.8 Barriere di sicurezza	12
6.9 Movimentazione	14
6.10 Sblocco della porta in caso di emergenza	15
6.11 Ascensori accessibili al pubblico (solo in alcuni paesi)	16
7. Funzionalità	17
8. Montaggio.....	17
9. Messa in servizio.....	17
10. Azionamento della piattaforma.....	18
10.1 Utilizzo quotidiano.....	18
10.2 Azionamento della piattaforma dal livello SUPERIORE.....	19
10.3 Azionamento della piattaforma dal livello INFERIORE.....	19
10.4 Azionamento della piattaforma dalla piattaforma	19
10.5 Arresto di emergenza	19
10.6 Interruttore ON/OFF	20
10.7 Allarmi acustici.....	21
10.8 Dispositivi di allarme d'emergenza (opzionali).....	22
11. Funzionamento.....	23
11.1 Batteria di riserva	23
11.2 Calibrazione a seguito di arresto di emergenza/interruzione dell'alimentazione	23
12. Manutenzione.....	24
13. Abbinamento del trasmettitore e del ricevitore	26
13.1 Telecomando e ricevitore a 2.4 GHz.....	26



13.2 Postazione di chiamata senza fili e ricevitore a 2.4 GHz.....	28
14. Installazione e consegna.....	30
15. Elenco di controllo di manutenzione.....	31
16. Registrazione degli interventi di assistenza	33
16.1 Registro di assistenza	33
16.2 Registrazione degli interventi di assistenza online (solo alcuni paesi).....	34
17. Ricambi ed accessori.....	35
18. Smontaggio.....	38
19. Smaltimento.....	38
20. Diritto di reclamo.....	38

Giugno 2022

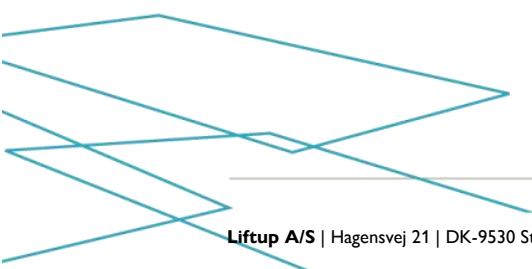

1. Introduzione

Congratulazioni per avere acquistato la piattaforma elevatrice EasyLift.

Questo documento costituisce il manuale dell'utente originale per il nuovo EasyLift V3 PLUS. Di seguito, se non diversamente specificato, utilizzeremo il termine EasyLift per il prodotto EasyLift V3 PLUS.



Si raccomanda di leggere questo manuale prima di utilizzare la piattaforma elevatrice.

Per assicurare un corretto montaggio, l'installazione e la configurazione **DEVONO** essere eseguiti da un tecnico addetto all'assistenza Liftup qualificato. Un montaggio non corretto può comportare rischi imprevedibili di lesioni personali.

EasyLift è una piattaforma elevatrice per sedie a rotelle dal design elegante che permette di spostarsi facilmente tra due livelli.

La piattaforma elevatrice si comanda con facilità dai quadri di comando montati a parete, sulla piattaforma stessa, oppure tramite un telecomando.

In questo manuale dell'utente, la “piattaforma elevatrice EasyLift” sarà menzionata con il termine “piattaforma”.





2. Dichiarazione di conformità UE



Fabbricante: Liftup A/S
Indirizzo: Hagensvej 21, DK-9530 Støvring, Danimarca
Telefono: +45 9686 3020

dichiara che:

Apparecchiatura: **EasyLift V3 PLUS**
 Piattaforma elevatrice per utilizzatori di sedie a rotelle e persone con disabilità motoria

Anno: 2019

è conforme ai principali requisiti di sicurezza e salute della Direttiva 2006/42/CE relativa alle macchine.

Inoltre, l'apparecchiatura è conforme ai pertinenti requisiti di sicurezza e salute in:

Direttiva EMC: 2014/30/UE
Direttiva RoHS: 2011/65/UE

Per la valutazione si è fatto riferimento alle sezioni pertinenti di:

DS/EN 60204 Sicurezza del macchinario - Equipaggiamento elettrico delle macchine.
 DS/EN 13849-1 e -2 Parti dei sistemi di controllo relative alla sicurezza

CEO	Søren Elisiussen
_____	_____
Qualifica	Nome
Liftup A/S, Hagensvej 21, DK-9530 Støvring, Danimarca	

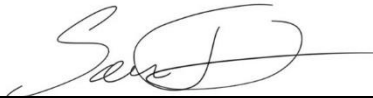
Luogo	
10 ottobre 2019	
_____	_____
Data	Firma



3. Test di accettazione in fabbrica (FAT)



FACTORY ACCEPTANCE TEST

Certificate

is hereby issued to EasyLift V3 PLUS with serial no.

(insert serial number / copy of CE certification mark here)

The validity of the CE certificate is subject to correctly performed installation, cf. the manufacturer's instructions.

To certify that all safety tests, performance tests and other tests specified by our certified ISO 9001:2015 Quality Management System have been successfully passed and documented.



Issue date

Test responsible

Liftup A/S | Hagensvej 21 | 9530 Støvring | Denmark
 T: +45 96 86 30 20 | M: mail@liftup.dk
 www.liftup.dk | CVR: DK-1015 3964



4. Condizioni di utilizzo

La piattaforma si intende ad uso esclusivo degli utilizzatori di sedie a rotelle e delle persone con disabilità motoria. Il carico massimo è di 400 kg distribuiti uniformemente sulla piattaforma (max. 2 persone).



Leggere con attenzione il presente manuale prima di utilizzare la piattaforma



IMPORTANTE! La piattaforma NON deve essere utilizzata per il trasporto di merci, compresi i pallet carichi o altri tipi di carichi pesanti.



Il proprietario della piattaforma è tenuto a garantirne la manutenzione in conformità con la Guida alla manutenzione (vedere il paragrafo 12).



Non smaltire le batterie o le apparecchiature elettriche o elettroniche con i rifiuti domestici non differenziati. Durante lo smaltimento di questo dispositivo, assicurarsi di rispettare le disposizioni e le normative nazionali.



Max 400 kg
Max 880 lbs

Il carico massimo è di 400 kg (880 libbre) **distribuito uniformemente sulla piattaforma** (max. 2 persone).

Se la piattaforma è accessibile al pubblico, è responsabilità del proprietario assicurarsi che le ispezioni siano effettuate conformemente alle disposizioni di legge e a intervalli regolari e che siano previsti i necessari dispositivi di sicurezza.

5. Specifiche tecniche

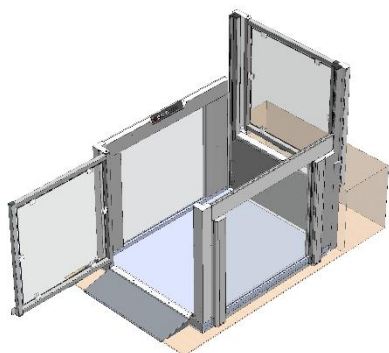

EasyLift 800/900 V3 PLUS

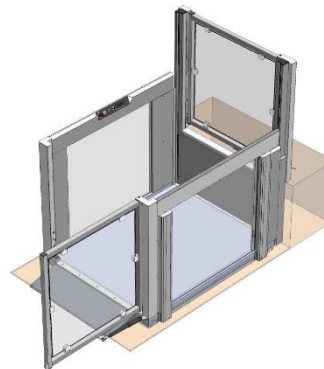

EasyLift 1100 V3 PLUS

Specifiche:

Alimentazione: 110 - 240 V/50 Hz (1.1 A) Max: 90 W, standby < 6 W

Capacità di sollevamento: 400 kg

Altezza di sollevamento: 0 – 1250 mm (0 – 49.21")

Dimensioni della piattaforma:

Dimensioni interne: W 800/900/1100 mm (31.50/35.43/39.37")
L 1400 mm (55.12")

Dimensioni esterne: 800/900 PLUS
W 960/1060 mm (37.8/41.73")
L 1750 mm (68.9")
1100 PLUS
W 1260 mm (49.61")
L 1820 mm (71.65")

Peso morto: circa 200 kg (EasyLift 800/900 PLUS)

circa 250 kg (EasyLift 1100 PLUS)

Livello fonometrico: < 70 dB ¹⁾

Acqua e polvere: >50V: IP67 (Power Supply) / <50V: IP23 / <10V: IPxx

Velocità di

sollevamento/
temperatura:

	°C	mm/secondo	pollici/secondo
	+40 °C - +5 °C:	40 mm	1.57"
	+5 °C - -5 °C:	20 mm	0.79"
	-5 °C - -20 °C:	10 mm	0.39"
Max. 200 kg/440 lb	-20 °C - -25 °C:	10 mm	0.39"

Approvazione: Direttiva 2006/42/CE sulle macchine.

Ciclo di funzionamento: 2 min. / 5 min.

Capacità della batteria: 30 cicli a 25°C

Batteria scarica: 10 min. di carica = una corsa

Max carica = 5 ore

¹⁾ Il livello di rumorosità è espresso come media e per un breve periodo si verificherà una rumorosità > 70 dB



Tutti i componenti radio sono conformi alle seguenti normative e standard :

UE	2014/53/UE, direttiva sulle apparecchiature radio (RED)
FCC (USA)	CFR 47 Parte 15
EN 62479:2010	Esposizione umana
EN 300 440, v2.1.1	Compatibilità elettromagnetica e aspetti relativi allo spettro radio (ERM)
EN 301 489-1, v2.2.0	Compatibilità elettromagnetica e aspetti relativi allo spettro radio (ERM)
EN 301 489-17, v3.2.0	Compatibilità elettromagnetica e aspetti relativi allo spettro radio
AS/NZS 4268	Apparecchiature e sistemi radio - Dispositivi a corto raggio
AS/NZS 2772.2	Campi a radiofrequenza (potenza media < 1 mW)

Ricevitore interno EasyLift (MODULE1)

Dispositivi a corto raggio a 2.4 GHz.	ID FCC: 2AK8H-MODULE1
Ricevitore Classe 3	
Dimensioni (LxLargh.xH):	72 x 33 x 10 mm
Peso:	10 g
Frequenze:	2,410 GHz 2,435 GHz e 2,460 GHz
Ciclo di funzionamento:	< 1% (solo trasmissione per accoppiamento telecomandi)
Alimentazione:	< 0,6 mW ambiente controllato
Alimentazione:	5,6 Volt 30 mA
Acqua e polvere:	IP XX (devono essere montati all'interno dei prodotti Liftup)
Temperatura di esercizio:	Da +5°C a +40°C
Temperatura di immagazzinamento:	Da -25°C a +70°C
Durata operativa prevista:	> 5 anni

Telecomando wireless portatile (REMOTE1)

Dispositivi a corto raggio a 2.4 GHz	ID FCC: 2AK8H-REMOTE1
Ricevitore Classe 3	
Dimensioni (LxLargh.xH):	96 x 47 x 24 mm
Peso:	48 g
Frequenze:	2,410 GHz 2,435 GHz e 2,460 GHz
Ciclo di funzionamento:	< 1%
Alimentazione:	< 0,6 mW ambiente controllato, funzionamento ad azione mantenuta
Batteria:	3 Volt CR2032
Acqua e polvere:	IP 42
Temperatura di esercizio:	Da +5°C a +40°C
Temperatura di immagazzinamento:	Da -25°C a +70°C
Durata operativa prevista:	> 5 anni



**Postazione chiamata wireless con montaggio a parete (REMOTE2)**

Dispositivi a corto raggio

a 2.4 GHz ID FCC: 2AK8H-REMOTE2

Ricevitore Classe 3

Dimensioni (LxLargh.xH): 170 x 72 x 42mm

Peso: 180-215 g

Frequenze: 2,410 GHz 2,435 GHz e 2,460 GHz

Ciclo di funzionamento: < 1%

Alimentazione: <0,6 mW ambiente controllato, funzionamento ad azione mantenuta.

Batteria: 3 Volt CR2032

Acqua e polvere: IP 54

Temperatura di esercizio: Da +5°C a +40°C

Temperatura di immagazzinamento: Da -25°C a +70°C

Durata operativa prevista: > 5 anni

Con riserva di modifiche tecniche.



6. Istruzioni di sicurezza

6.1 Installazione e manutenzione

Non tentare di installare o riparare la piattaforma per proprio conto - questo deve essere eseguito da un tecnico dell'assistenza autorizzato*.

Non rimuovere le piastre di protezione o le piastre di sicurezza della piattaforma, in quanto ciò potrebbe causare lesioni personali.

**Deve aver completato un corso di assistenza sul prodotto Liftup.*

6.2 Movimenti imprevisti della piattaforma

Se durante l'uso della piattaforma si verifica un movimento o un'azione non descritta nel presente manuale, arrestare l'apparecchiatura e contattare l'assistenza tecnica.

Se la piattaforma non si muove con un movimento planare come quello di una piattaforma elevatrice, procedere alla calibrazione facendola scendere a livello del pavimento. Se il problema persiste, rivolgersi all'assistenza tecnica.

6.3 Movimento della piattaforma

Lo spazio al di sotto della piattaforma deve essere lasciato libero da oggetti che potrebbero ostacolarne la discesa. In caso contrario, la piattaforma non è in grado di scendere al livello più basso e non può realizzare la sua funzione di piattaforma elevatrice.

Se la presenza di un oggetto/materiale ne impedisce la discesa, la piattaforma interrompe il movimento ed emette un allarme acustico, risalendo automaticamente di 2-3 cm. In questo modo l'oggetto può essere rimosso. L'oggetto o il materiale deve essere rimosso prima che si possa ripristinare l'utilizzo della piattaforma.

6.4 Prevenzione di lesioni personali

Al fine di evitare lesioni personali, gli utenti NON devono utilizzare la piattaforma quando qualcuno o qualcosa è a rischio di lesioni per schiacciamento, taglio, caduta, inciampo o simili. L'utente/operatore deve adoperarsi in ogni modo possibile per garantire che la piattaforma possa muoversi senza il rischio di provocare lesioni.

Occorre adottare particolare cautela quando bambini e persone con disabilità si trovano sopra o in prossimità della piattaforma, poiché non sempre queste persone sono in grado di prevedere le possibili conseguenze del movimento della piattaforma.

6.5 Sovraccarico della piattaforma

Per evitare danni all'attrezzatura a causa del sovraccarico (max.400 kg uniformemente distribuiti), la piattaforma è dotata di un dispositivo di protezione che, al rilevamento di un sovraccarico, ne arresta il movimento ed emette un allarme acustico. In caso di sovraccarico, far ridiscendere la piattaforma per uscire.

6.6 Sicurezza personale

La piattaforma è dotata di vari dispositivi di sicurezza atti a prevenire infortuni dell'utente o di altre persone durante il suo utilizzo.



ATTENZIONE! Sebbene sia dotata di diversi dispositivi di sicurezza, la piattaforma non deve mai essere utilizzata in presenza di persone o animali nelle vicinanze, poiché potrebbero essere esposti al rischio di schiacciamento.

Non consentire ai bambini di giocare con la piattaforma.

6.7 Anti-schiacciamento

Al di sotto dell'intera superficie della piattaforma sono montate delle piastre di pressione (anti-schiacciamento) che si attivano se un oggetto viene schiacciato. Se attivate, la piattaforma si arresta e risale di circa 2 cm, emettendo al contempo un allarme acustico (vedere il paragrafo 10.7).

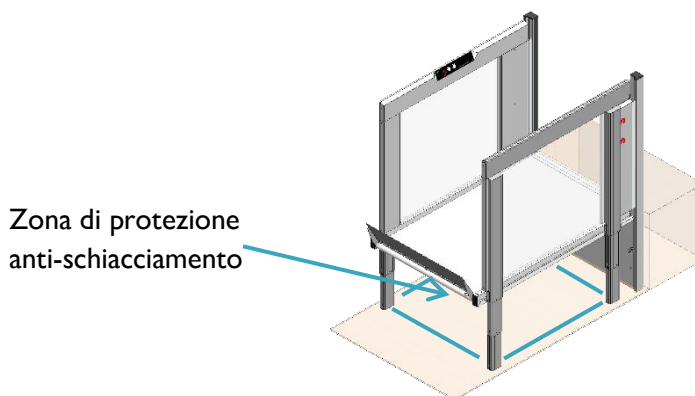

Se interviene il sistema anti-schiacciamento, rilasciare il pulsante di azionamento. Rimuovere eventuali oggetti presenti sotto la piattaforma e riportarla a livello pavimento. (Se necessario, far risalire leggermente la piattaforma per rimuovere facilmente l'oggetto che si trova al di sotto).



IMPORTANTE! Tenete presente che quando si utilizza la piattaforma all'aperto, foglie, rami e neve possono influire sulla sicurezza anti-schiacciamento, ed è quindi necessario controllare regolarmente che la piattaforma non incontri ostacoli durante la discesa.

Per le installazioni all'aperto si consiglia di riportare la piattaforma al livello del suolo dopo l'uso, per evitare che oggetti indesiderati si possano infilare sotto di essa.

6.8 Barriere di sicurezza

6.8.1 Rampa con funzione di protezione anti-rotolamento

Se la piattaforma è dotata di rampa, questa si solleva e si blocca in posizione prima che la piattaforma inizi a muoversi. In questa posizione, la rampa funge da protezione anti-rotolamento. Quando la piattaforma ritorna a livello pavimento, la rampa si abbassa automaticamente (tenere premuto il pulsante) e funge da rampa di salita/discesa.

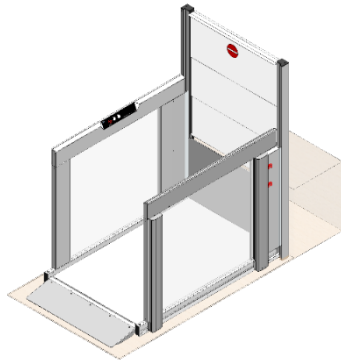

Rampa di salita/discesa

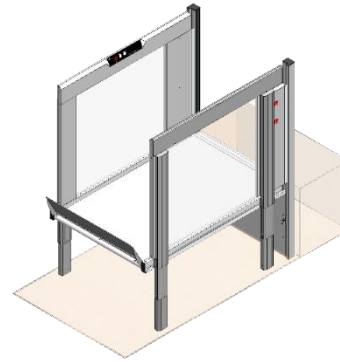

Rampa con funzione di protezione anti-rotolamento

6.8.2 Porte con funzione di protezione anti-rotolamento

Se la piattaforma è dotata di porte, queste si chiudono prima che inizi il movimento. Le porte rimangono sempre chiuse quando la piattaforma si stacca dal piano del pavimento.

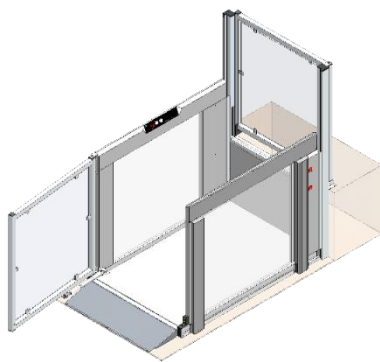

Livello inferiore

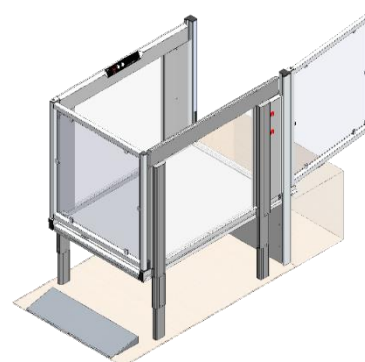

Livello superiore

Se la piattaforma è dotata di porte, queste potrebbero prevedere delle serrature automatiche (disponibili solo su EasyLift 1100). Le serrature automatiche delle porte assicurano il blocco delle porte prima che la piattaforma inizi a muoversi.

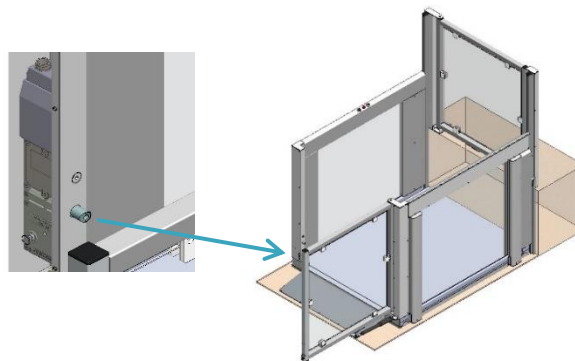

6.8.3 Barriera

Se la piattaforma è dotata di una barriera di sicurezza verticale (dispositivo opzionale) al livello superiore, questa si chiude prima che inizi il movimento della piattaforma. La barriera di sicurezza verticale sarà sempre chiusa quando la piattaforma non si trova al livello superiore. La rampa è sollevata quando la piattaforma non si trova al livello inferiore.

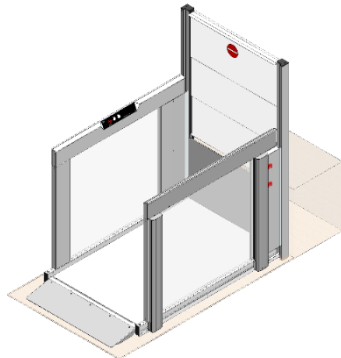

Livello inferiore

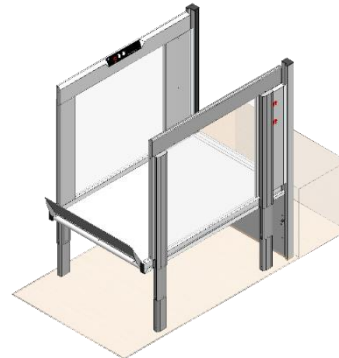

Livello superiore

6.9 Movimentazione

La piattaforma è generalmente fornita dal rivenditore, il quale si occupa anche dell'installazione.

Non tentare di spostare la piattaforma manualmente, in quanto ciò potrebbe causare lesioni personali. Il prodotto deve essere spostato e movimentato con mezzi di sollevamento adeguati (transpallet, rulli o simili).

Non esporre la piattaforma a urti o scossoni, in quanto ciò potrebbe danneggiarne la funzionalità.

Conservare il telecomando (dispositivo opzionale) in un luogo asciutto e non esporlo a urti (ad esempio lanciandolo). Per la pulizia, utilizzare esclusivamente un panno leggermente umido.

6.10 Sblocco della porta in caso di emergenza

In caso di emergenza o malfunzionamento: **Svitare** il bullone della molla.

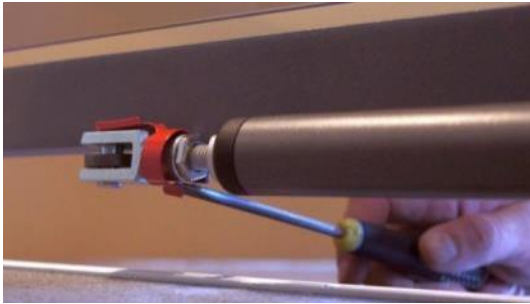

1. Estrarre la molla dall'alberino della forcella, usando un attrezzo idoneo, un cacciavite, un righello, un apribottiglie, ecc.



2. Dall'esterno, è possibile raggiungere il lato inferiore.



3. La molla è sganciata



4. Una volta sganciata la molla, estrarre il bullone.

Nota!

Estrarre il bullone potrebbe risultare difficile a causa della pressione presente sull'attuatore della porta.



5. A questo punto la porta si può muovere liberamente

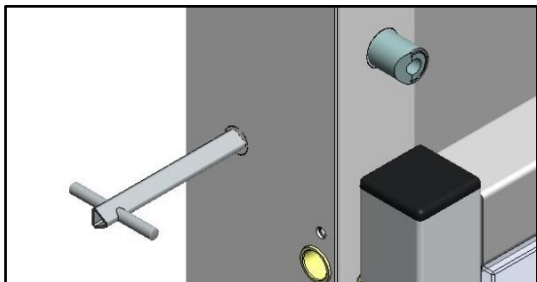

6. Se la porta è dotata di una serratura automatica, questa deve essere sbloccata con una brugola triangolare (la serratura automatica della porta è disponibile solo sulle porte dell'EasyLift 1100)

Una volta risolto il problema, la porta può essere ricollegata invertendo la sequenza delle istruzioni.

6.11 Ascensori accessibili al pubblico (solo in alcuni paesi)

Se l'ascensore è accessibile al pubblico, in linea di massima deve essere dotato di un interruttore a chiave, in modo da poter bloccare l'ascensore se lasciato incustodito.

Per evitare che le persone possano rimanere accidentalmente intrappolate nell'ascensore, questo deve poter essere bloccato in modo da impedirne l'accesso (in modo normale). L'interruttore a chiave impedisce il movimento dell'ascensore ed assicura la chiusura ed il blocco delle porte. Se non è custodito o bloccato, ma il proprietario (o un suo rappresentante) è presente nelle vicinanze dell'edificio, l'ascensore deve essere dotato di un segnale di allarme per la richiesta di aiuto.

Se l'ascensore è dotato di segnale di allarme, questo deve essere collegato ad un dispositivo di allarme esterno (es. luce, suono o simile) che possa richiamare l'attenzione alla necessità di assistenza presso l'ascensore. Se l'ascensore è installato in modo tale che un segnale di allarme non risulta sufficiente (es. liberamente accessibile senza sorveglianza), deve essere installato un sistema di comunicazione bidirezionale.

Se l'ascensore è installato con un sistema di comunicazione bidirezionale, deve essere collegato a un numero di telefono che sia in funzione in qualsiasi momento (quando l'ascensore è accessibile),



7. Funzionalità

La piattaforma EasyLift è una piattaforma con il cosiddetto “comando a uomo presente”, ovvero i pulsanti devono essere mantenuti premuti per tutta la durata del movimento.

L’operazione di sollevamento è molto semplice; l’utente aziona la piattaforma servendosi dei pulsanti sulla parete o del telecomando (opzionale).

Quando l’utente si trova sulla pedana, questa è comandata dal quadro laterale tramite la quale l’utente può scegliere di essere trasportato al livello superiore o inferiore.

8. Montaggio

L’installazione della piattaforma è effettuata da un tecnico addetto all’assistenza autorizzato*.

Non tentare di spostare, smontare o riparare la piattaforma. Questi interventi DEVONO essere eseguiti da un tecnico addetto all’assistenza autorizzato*. Un’errata installazione può aumentare il rischio di lesioni personali per l’utente. Liftup è esonerata da qualsiasi responsabilità nel caso in cui il montaggio e l’installazione non siano stati eseguiti da un tecnico addetto alla manutenzione autorizzato*.

Per maggiori informazioni sui materiali o sul montaggio, la invitiamo a rivolgersi al suo rivenditore (cf. <http://www.liftup.dk/en/distributors/#>).



In Danimarca, a partire dal 30 giugno 2016, l’autorità danese per l’ambiente di lavoro ha introdotto nuove norme per i proprietari/utenti di ascensori, prodotti per ascensori, ecc. (Ordinanza esecutiva della Danish Working Environment Authority 461 del 23 maggio 2016). Le norme sono relative al numero di ispezioni di manutenzione preventiva e all’omologazione del montaggio del prodotto. Al fine di garantire la qualità di queste ispezioni, Liftup ha sviluppato e implementato un sistema di registrazione di assistenza online accessibile per tutti i nostri prodotti. Tutte le ispezioni ed i controlli devono in futuro essere documentati in questo registro (vedere il paragrafo 16.2 per ulteriori dettagli sulla registrazione di assistenza online).

**Deve aver completato un corso di assistenza sul prodotto Liftup.*

9. Messa in servizio

La piattaforma deve essere sempre collegata ad una presa elettrica a 110-240V ed essere alimentata. In circostanze normali, la piattaforma è sempre in modalità di attesa (stand-by), ovvero è pronta all’uso non appena viene premuto uno dei pulsanti di azionamento.

Se è stato premuto l’arresto di emergenza, questo deve essere disattivato prima di poter utilizzare la piattaforma (vedere il paragrafo 10).

10. Azionamento della piattaforma

10.1 Utilizzo quotidiano

La piattaforma è azionata tramite due quadri di comando: postazione di chiamata standard (Fig.1-4), FUGA (Fig. 5) o con chiave (Fig. 6) rispettivamente ai livelli superiore e inferiore, pulsantiera (Fig. 9) sulla piattaforma, oppure tramite telecomando (opzionale) (Fig. 8). Il telecomando sostituisce i due quadri di comando.



Fig. 1: Postazione di chiamata standard, con filo 1 via



Fig. 2: Postazione di chiamata standard, con filo 2 vie



Fig. 3: Postazione di chiamata standard, senza fili 1 via



Fig. 4: Postazione di chiamata standard, senza fili 2 vie



Fig. 5: FUGA 1 o 2 vie



Fig. 6: Postazione di chiamata con chiave

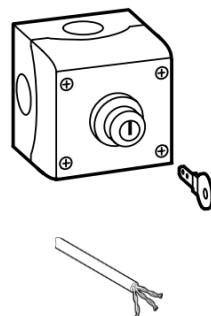

Fig. 7: Interruttore a chiave On/Off



Fig. 8: Telecomando



Fig. 9: Pulsantiera sulla piattaforma (vedere il paragrafo 10.8 per le diverse varianti)



10.2 Azionamento della piattaforma dal livello SUPERIORE

Per richiamare la piattaforma al livello superiore, premere il tasto su quadro di comando (Fig.1-6) situato al livello superiore - o la freccia (↑) sul telecomando (opzionale) (Fig. 8) - e mantenerlo premuto finché la piattaforma non ha completato la salita e si è arrestata. Quando le porte sono completamente aperte, l'utilizzatore può salire sulla piattaforma.

10.3 Azionamento della piattaforma dal livello INFERIORE

Per richiamare la piattaforma al livello inferiore, premere il tasto su quadro di comando (Fig.1-6) situato al livello inferiore - o la freccia (↓) sul telecomando (opzionale) (Fig. 8) - e mantenerlo premuto finché la piattaforma non ha completato la discesa e si è arrestata. Quando la rampa si è abbassata/le porte sono completamente aperte, l'utilizzatore può salire sulla piattaforma.

10.4 Azionamento della piattaforma dalla piattaforma

A bordo della piattaforma sono presenti tre pulsanti (vedere la Fig. 9): uno con una freccia rivolta verso l'alto (△), uno con una freccia rivolta verso il basso (▽) e un pulsante di arresto di emergenza (●).



Quando l'utilizzatore è sulla piattaforma e desidera salire al livello superiore, deve premere il pulsante con la freccia rivolta verso l'alto. La rampa, o le porte, si richiudono e la piattaforma inizia a salire. Mantenere premuto il pulsante fino a quando non si raggiunge il livello superiore, la piattaforma si è arrestata e la barriera/le porte sono completamente aperte. Ora è possibile scendere dalla piattaforma.



Quando l'utilizzatore è sulla piattaforma e desidera scendere al livello inferiore, deve premere il pulsante con la freccia rivolta verso il basso. Le porte si richiudono e la piattaforma inizia a scendere. Mantenere premuto il pulsante fino a quando non si raggiunge il livello del suolo, la piattaforma si è arrestata e la rampa/le porte sono completamente aperte. Ora è possibile scendere dalla piattaforma.

10.5 Arresto di emergenza



Se la piattaforma esegue un movimento imprevisto o non richiesto, o se deve essere arrestata per evitare potenziali rischi, premere il pulsante di ARRESTO DI EMERGENZA.

Per ripristinare l'arresto di emergenza, ruotare il pulsante in senso orario e il sistema è di nuovo pronto all'uso.

10.6 Interruttore ON/OFF

La piattaforma è dotata di interruttore ON/OFF. Esso si trova sotto il pannello sul lato destro della piattaforma. Per accedere all'interruttore è necessario rimuovere la copertura. Questo pulsante viene utilizzato per scollegare l'alimentazione elettrica della piattaforma. Se l'utilizzatore porta l'interruttore su OFF e aziona contemporaneamente l'arresto di emergenza, l'alimentazione della piattaforma sarà completamente disinserita.

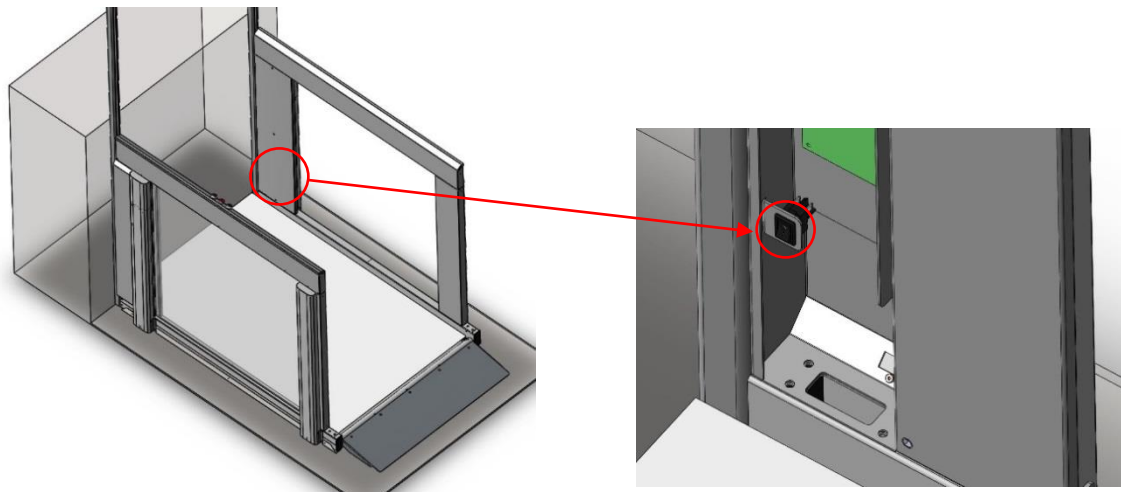

L'interruttore ON/OFF viene utilizzato per l'abbinamento delle postazioni di chiamata senza fili (vedere il paragrafo 13). L'alimentazione della piattaforma viene inserita/disinserita tramite l'interruttore ON/OFF e l'arresto di emergenza (vedere il paragrafo 11.1). Quando si ripristina l'alimentazione alla piattaforma (e si ripristina anche l'arresto di emergenza), il sistema di comando si riattiva (vedere il paragrafo 11.2).

ATTENZIONE!



L'interruttore ON/OFF è per il caricabatterie. Non è l'interruttore di rete. Se impostato su OFF per un periodo di tempo più lungo, potrebbe scaricare e danneggiare le batterie. Nel caso di un'interruzione di corrente di lunga durata, deve essere attivato l'arresto di emergenza per evitare che le batterie si scarichino completamente.



10.7 Allarmi acustici

Se non è installato uno “speak” sull’ascensore, sarà emessa una tonalità di allarme.

Speak	Azione/Allarme	
Apertura	La barriera di sicurezza verticale si apre	■ ■ ■ ■
Chiusura	La barriera di sicurezza verticale si chiude	■ ■ ■ ■
Allarme: Allarme di sovraccarico	La piattaforma è sovraccarica	■ ■ ■ ■ ■ ■ ■ ■
Allarme: Batteria guasta - la piattaforma non può essere utilizzata	Guasto della batteria. Alimentazione non adeguata. Cf. paragrafo 5 (Specifiche tecniche)	■ ■ ■ ■ ■ ■ ■ ■ ■ ■
Allarme: Presenza di un oggetto sotto la piattaforma	Rimuovere l’oggetto che impedisce la discesa da sotto la piattaforma	■ ■ ■ ■ ■ ■ ■ ■
Ding Ding Ding	In arrivo al livello superiore/inferiore	■ ■ ■
Attenzione - funzionamento automatico	Segnalazione prima dell’inizio del ritorno automatico della piattaforma	■ ■ ■ ■ ■ ■ ■ ■ ■ ■
BEEP-BEEP-BEEP	La piattaforma sta per eseguire il ritorno automatico	■ ■ ■ ■ ■ ■ ...
Arresto di emergenza premuto	Il pulsante rosso di emergenza è stato premuto. Per riprendere il funzionamento della piattaforma, rilasciare il pulsante di emergenza.	■ ■ ■ ■ ■
Piattaforma chiusa	Piattaforma chiusa con interruttore a chiave	■ ■ ■ ■ ■ ■ ■ ■
Allarme batteria	Livello della batteria insufficiente	■ ■ ■ ■ ■ ■ ■ ■ ■ ■
Alimentazione interrotta, collegare all'alimentazione o premere l'arresto di emergenza	Collegare ad una fonte di alimentazione o azionare l’arresto di emergenza per disattivare la piattaforma	■ ■ ■ ■ ■ ■ ■ ■ ■ ■

- ■ Tono alto seguito da tono più basso
- ■ Tono basso seguito da tono più alto
- ■ ■ Toni di uguale intensità (3)

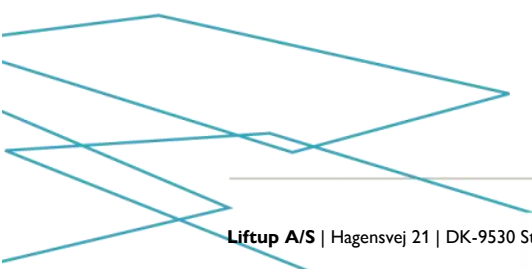



10.8 Dispositivi di allarme d'emergenza (opzionali)

La piattaforma può essere dotata di un pulsante di allarme (🚨). Il pulsante di allarme può essere collegato in due modi.

1. Il pulsante di allarme può essere collegato ad un allarme esterno. Per attivare l'allarme, tenere premuto il pulsante di allarme per 5 secondi.



2. Il pulsante di allarme può essere collegato ad un sistema interfonico che permette all'utente di contattare un'assistenza esterna in caso di emergenza. Per attivare l'allarme, tenere premuto il pulsante di allarme per 5 secondi.

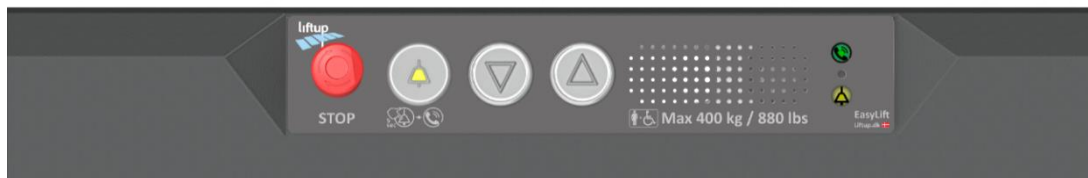

Per istruzioni dettagliate sul funzionamento dell'impianto interfonico, consultare il manuale Safeline al seguente indirizzo Internet:

Safeline MX3: <https://www.safeline-group.com/en/qg/mx3>



11. Funzionamento

In condizioni di funzionamento normale la piattaforma deve essere sempre collegata ad un'alimentazione a 110-240V. È molto importante che l'alimentazione non sia scollegata o spenta, in quanto un'interruzione di corrente troppo protratta (10-20 ore) può scaricare le batterie e quindi rendere la piattaforma inutilizzabile. La piattaforma non può essere utilizzata fino a quando le batterie non sono state ricaricate. In caso di interruzione dell'alimentazione elettrica (vedere paragrafo 10.7), viene emesso un allarme acustico.

11.1 Batteria di riserva

In caso di interruzione dell'alimentazione a 110-240V, o se l'unità di controllo non è alimentata per qualche altro motivo, il sistema passa automaticamente alla modalità di alimentazione di emergenza. Ciò significa che il sistema continuerà a funzionare normalmente in quanto alimentato dalla batteria di riserva. L'interruzione dell'alimentazione di rete sarà segnalata da un allarme acustico; non appena l'alimentazione di rete viene ripristinata, l'allarme cesserà. Il sistema riprenderà a funzionare normalmente.

Se non è possibile ristabilire immediatamente l'alimentazione di rete e si desidera annullare l'allarme, premere il pulsante di arresto di emergenza. (Si noti che in tal caso l'impianto dovrà essere ricalibrato, vedere il paragrafo 11.2).



IMPORTANTE! Se non è collegata alla rete elettrica, e il pulsante di emergenza non viene premuto, le batterie finiscono per esaurirsi.



IMPORTANTE! Se l'alimentazione elettrica è stata scollegata e contemporaneamente è stato attivato l'arresto di emergenza, il sistema passa automaticamente alla "modalità di sicurezza" e deve essere calibrato, vedere di seguito.

11.2 Calibrazione a seguito di arresto di emergenza/interruzione dell'alimentazione

Se è stato attivato l'arresto di emergenza e l'alimentazione elettrica è interrotta, o se il sistema registra altri tipi di anomalia, sarà necessaria una ricalibrazione. La piattaforma entrerà quindi in una speciale modalità di sicurezza ovvero la modalità di calibrazione, che permetterà di effettuare solo la discesa a velocità molto bassa fino a quando tutti gli attuatori sono in posizione 0 (pavimento).



IMPORTANTE! Se si nota che la piattaforma non si muove come previsto, o si arresta dopo pochi centimetri, ci possono essere problemi tecnici che devono essere risolti da tecnici qualificati. In tal caso, contattare il proprio rivenditore.

12. Manutenzione

Pulire la piattaforma utilizzando un panno appena inumidito con acqua miscelata ad un detergente delicato.



IMPORTANTE! NON utilizzare un getto ad alta pressione o risciacquare la piattaforma utilizzando direttamente un tubo flessibile. Non utilizzare detergenti aggressivi sulla piattaforma ed evitare che sale o sabbia entrino in contatto con la piattaforma durante la manutenzione invernale.

Controllare regolarmente sotto la piattaforma per individuare foglie, rami o altri oggetti indesiderati e rimuoverli per assicurare il movimento completo e libero.

Normalmente la manutenzione meccanica della piattaforma deve essere effettuata solo in concomitanza con le regolari ispezioni di assistenza. Questi interventi devono essere eseguiti da un tecnico addetto all'assistenza autorizzato*.

Se si verificano guasti imprevisti o si percepiscono rumori anomali, contattare immediatamente il rivenditore per la riparazione.

*Deve aver completato un corso di assistenza sul prodotto Liftup.

Telecomandi (opzionali)

Nel telecomando è installata una batteria CR2032.



Per garantire un funzionamento affidabile, sostituire le batterie ogni 2 anni



NON ingoiare le batterie a bottone



Tenere le batterie fuori dalla portata dei bambini piccoli. Se un bambino ingoia una batteria, consultare immediatamente un medico.



NON smaltire la batteria nei rifiuti domestici. Rispettare le disposizioni di legge locali per lo smaltimento.

Seguire la procedura di seguito per cambiare la batteria:

Telecomando portatile

1. Allentare la vite sul retro del telecomando
2. Rimuovere il pannello posteriore
3. Cambiare la batteria
4. Rimontare il pannello posteriore e fare una prova



Telecomando montato a parete

1. Togliere il frontalino nero del pulsante, allentare le 2 viti (PH1), sul retro della parte grigia, dove è montata la scheda del circuito stampato con la batteria.
2. Cambiare la batteria
3. Rimontare i componenti e fare una prova



Se l'alimentazione al trasmettitore o al ricevitore è stata interrotta per un lungo periodo di tempo, potrebbe essere necessario ricalibrare il sistema (abbinamento delle due unità), vedere il paragrafo 13.

13. Abbinamento del trasmettitore e del ricevitore

13.1 Telecomando e ricevitore a 2.4 GHz

Il trasmettitore ed il ricevitore devono sempre essere accoppiati per permettere il funzionamento. L'accoppiamento è di norma eseguito in fabbrica o da un tecnico dell'assistenza autorizzato*. Il ricevitore non reagisce ad un trasmettitore con il quale non è stato accoppiato. Un ricevitore può essere accoppiato con un massimo di 20 trasmettitori. Un trasmettitore può essere accoppiato con diversi ricevitori, se necessario.

*Deve aver completato un corso di assistenza sul prodotto Liftup.

Per l'accoppiamento del trasmettitore e del ricevitore, seguire la procedura di seguito:

1. Per accedere a S4 sul ricevitore, allentare la vite superiore ed estrarre il MODULE1 dalla parte superiore del profilo a parete.
2. Premere brevemente S4 sul ricevitore, il LED di controllo inizia a lampeggiare lentamente. Il ricevitore è ora in modalità installazione per 2 minuti.
3. Premere contemporaneamente i pulsanti SU (↑) e GIÙ (↓) del telecomando e mantenerli premuti per circa 5 secondi finché il LED di controllo del telecomando inizia a lampeggiare lentamente. Ora il telecomando è in modalità installazione per 2 minuti. Il LED deve lampeggiare con luce gialla (se lampeggia con luce rossa, il telecomando è a 868 MHz e l'abbinamento non è possibile).

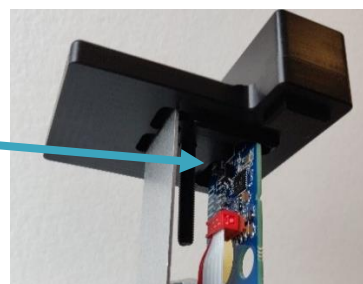

In alternativa:

Premere Connect (S4) se Remote è aperto

4. Quando il LED di comando sul telecomando smette di lampeggiare l'accoppiamento con l'ascensore è avvenuto.
5. Provare il sistema per assicurarsi che l'accoppiamento sia stato eseguito correttamente; in caso contrario, ripetere le operazioni 1-4 descritte sopra.
6. Se è necessario abbinare più telecomandi allo stesso ricevitore, ripetere il punto 2 sopra descritto.

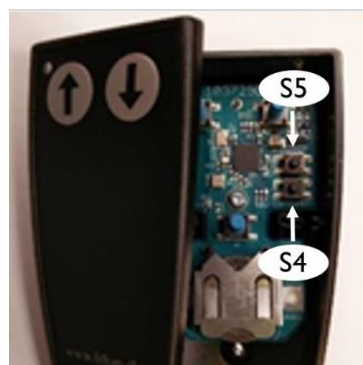

Per reimpostare un telecomando in modo che non sia più accoppiato ad un determinato ascensore, procedere come segue:

Come reimpostare il trasmettitore

1. Premere contemporaneamente i pulsanti SU (↑) e GIÙ (↓) e mantenerli premuti per circa 5 secondi finché il LED di controllo del telecomando inizia a lampeggiare lentamente.
2. Ora il telecomando è in modalità installazione per 2 minuti. Entro questi 2 minuti eseguire le seguenti operazioni:

Premere: SU(↑), SU(↑), GIÙ(↓), GIÙ(↓), SU(↑), GIÙ(↓), SU(↑), GIÙ(↓)

Se la procedura si è conclusa correttamente, il LED inizierà a lampeggiare rapidamente 10 volte

In alternativa:

Premere Reset (S5 - reimpostazione) se Remote è aperto

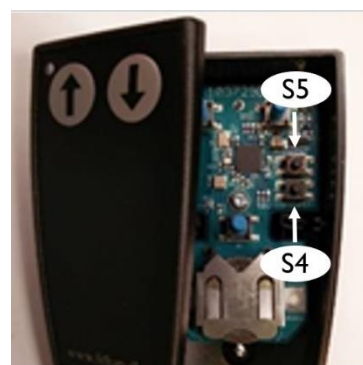

Provare il sistema per assicurarsi che la reimpostazione sia stata eseguita correttamente ed il telecomando non sia più accoppiato; in caso contrario, ripetere le operazioni 1-3 descritte sopra.

Come reimpostare il ricevitore

1. Premere S4 sul ricevitore per più di 10 secondi.
2. Quando il LED di controllo lampeggia rapidamente 10 volte, il ricevitore è stato reimpostato.



13.2 Postazione di chiamata senza fili e ricevitore a 2.4 GHz

Il trasmettitore ed il ricevitore devono sempre essere accoppiati per permettere il funzionamento. L'accoppiamento è di norma eseguito in fabbrica o da un tecnico dell'assistenza autorizzato*. Il ricevitore non reagisce ad un trasmettitore con il quale non è stato accoppiato. Un ricevitore può essere accoppiato con un massimo di 20 trasmettitori. Un trasmettitore può essere accoppiato con diversi ricevitori, se necessario.

Per l'accoppiamento di trasmettitore e ricevitore, seguire la procedura di seguito:

1. Per accedere a S4 sul ricevitore, allentare la vite superiore ed estrarre il MODULE1 dalla parte superiore del profilo a parete (vedere paragrafo 13.1).
2. Premendo brevemente S4 sul ricevitore, il LED di controllo inizia a lampeggiare lentamente. Il ricevitore è ora in modalità installazione per 2 minuti.
3. Per accedere al circuito stampato per la piastra di collegamento con il trasmettitore, allentare le 2 viti Torx e abbassare il coperchio superiore per separarlo dalla sua controparte.
4. Il circuito stampato per la piastra di collegamento non è visibile. Premere S4 brevemente per associarlo con il ricevitore (eseguire entro 2 minuti).

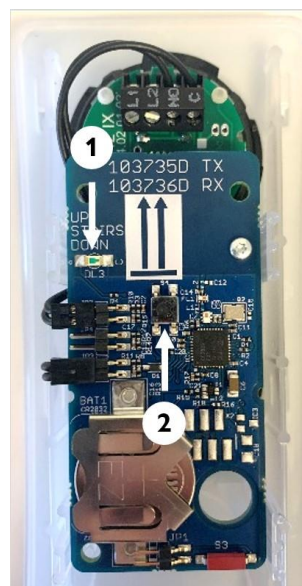

1. LED

2. S4

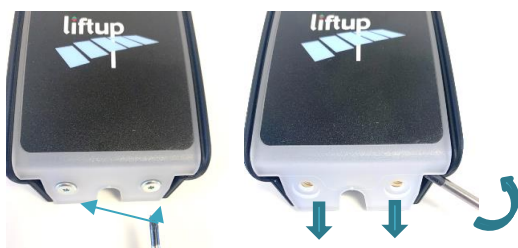

5. Provare il sistema per assicurarsi che l'accoppiamento sia stato eseguito correttamente; in caso contrario, ripetere le operazioni 1-5 descritte sopra.
6. Se è necessario abbinare più telecomandi allo stesso ricevitore, ripetere il punto 2 sopra descritto.

*Deve aver completato un corso di assistenza sul prodotto Liftup.



Per reimpostare una postazione di chiamata in modo che non sia più accoppiata ad un ascensore particolare, procedere come segue:

Come reimpostare il trasmettitore

1. Premere S4 sul trasmettitore per più di 10 secondi.
2. Quando il LED di controllo inizia a lampeggiare rapidamente, il trasmettitore è stato reimpostato.

Come reimpostare il ricevitore

1. Premere S4 sul ricevitore per più di 10 secondi. (Vedere fotografia a pag. 29)
2. Quando il LED di controllo inizia a lampeggiare rapidamente, il ricevitore è stato reimpostato.



14. Installazione e consegna

Il seguente modulo deve essere compilato all'installazione.

Installation and handover

The form below shall be filled out upon installation.

Customer:	Product:
Address:	Product Type No.:
Postcode:	Serial No.:
Telephone No.:	Installation date:
Client acceptance of installation:	Installed by:

Checklist:

No	Description	Checked	Any comments
1	Testing together with the client	<input type="checkbox"/>	
2	Emergency stop	<input type="checkbox"/>	
3	Safety mode	<input type="checkbox"/>	
4	Review of the manual	<input type="checkbox"/>	
5	Pressure plate incl. alarm	<input type="checkbox"/>	
6	Overload	<input type="checkbox"/>	
7	Ramp/door function (switch)	<input type="checkbox"/>	
8	230V tp the control unit (do not switch off)	<input type="checkbox"/>	
9	Any change of battery in remote control	<input type="checkbox"/>	
10	Outdoor: instruction of treatment (no salt etc)	<input type="checkbox"/>	
11	Any pairing of wireless call stations / remote controls	<input type="checkbox"/>	
12		<input type="checkbox"/>	
13		<input type="checkbox"/>	
14		<input type="checkbox"/>	

Liftup A/S | Hagensvej 21 | DK-9530 Støvring | Denmark | T: +45 96 86 30 20 | M: support@liftup.dk | www.liftup.dk



15. Elenco di controllo di manutenzione

Oltre alle operazioni di manutenzione generale descritte nel paragrafo 12, in qualità di produttori si consiglia di far effettuare controlli periodici ogni sei mesi da parte di un tecnico addetto all'assistenza autorizzato*. Il rivenditore presso il quale è stato acquistato il prodotto offrirà questo servizio, ma se si desidera avvalersi di altro fornitore, è responsabilità del proprietario della piattaforma accertarsi che il tecnico addetto all'assistenza scelto possieda la competenza adeguata per il prodotto in questione.

(Si veda anche: <https://www.liftup.dk/en/distributors/#> se necessario).

Per ragioni di sicurezza, è estremamente importante che tali ispezioni vengano rispettate, poiché la mancata o errata esecuzione può comportare rischi di lesioni personali.



IMPORTANTE! Prima di effettuare la manutenzione della piattaforma, è necessario attivare il pulsante di arresto di emergenza. Questo evita azionamenti accidentali. È responsabilità del tecnico addetto dell'assistenza azionare l'arresto di emergenza prima di iniziare i lavori di manutenzione.

Nota: Non è sufficiente scollegare l'alimentazione 110-240V in quanto il sistema è dotato di batteria di riserva.

In occasione di ciascun controllo deve essere compilato un modulo di controllo come quello indicato di seguito. Il modulo deve essere archiviato presso l'azienda che ha sottoscritto l'accordo di assistenza.

Raccomandazioni del produttore per il numero di controlli di manutenzione da effettuare in un anno:

	Esterno	Interno
Privato	2	1
Pubblico	4	2

(In base alla normativa locale)

*Deve aver completato un corso di assistenza sul prodotto Liftup.



16. Registrazione degli interventi di assistenza

16.1 Registro di assistenza

Il registro dovrà essere conservato insieme all'ascensore.



Service logbook

This form shall be filled in after every inspection.

Client:			Product:		
Address:			Product Type No.:		
Postcode:			Serial No.:		
Telephone No.:			Installation date:		
Contact Person:		Telephone No.:		Installed by:	
Installation facts:		Lift:	2 Stop:	IN:	Out: Stairs Timeout:

No.	Date:	Comments:	Signature:
1			
2			
3			
4			
5			
6			
7			
8			
9			
10			
12			
13			
14			
15			
16			
17			
18			
19			
20			

Liftup AS | Hagensvej 21 | DK-9530 Støvring | Denmark | T: +45 96 86 30 20 | M: support@liftup.dk | www.liftup.dk





16.2 Registrazione degli interventi di assistenza online (solo alcuni paesi)

Con uno smartphone, tablet o simili, è possibile scansionare il codice QR. Il codice QR è reperibile sull'etichetta posta sul telaio laterale sinistro:

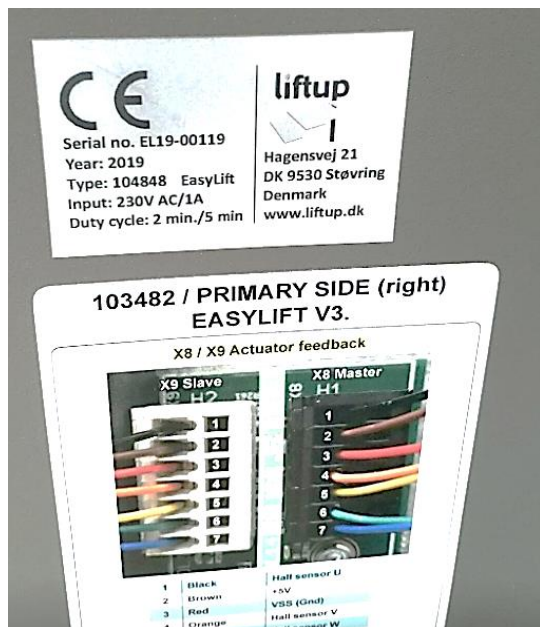

L'etichetta CE inserita nel paragrafo 3 fornirà il numero di serie dell'ascensore specifico e il suo codice QR con accesso diretto al registro di assistenza online. Durante la scansione del codice QR si ha accesso al registro di assistenza online e viene creata una nuova registrazione. I campi presenti devono essere compilati e il tecnico dell'assistenza/ente di controllo apporrà un'accettazione telematica al termine di ogni ispezione.

Equipment Service Log

Equipment details

Serial no. FS19-00010

Production year: 2019

Equipment type: 103141 Flexstep V2

Links to more information

[Link til produktvideo](#)

Equipment log

These are the recorded service log entries for the equipment.

Log no.	Log entry date	Created by	Log entry text	Comments	Signature
1	15/01/2019	PB	Installation/opstilling af lift	Liften er installeret. Intet øvrigt at bemærke ifm. installationen.	PB
2	16/01/2019	Peter Pedersen	Opstillingskontrol	Liften er opstillingskontrolleret iM, bekendtgørelse, uden bemærkninger. Lifte må herefter tages i anvendelse	PP
3	13/02/2020	Hans Jensen	Årlig eftersyn	Årlig eftersyn gennemført iht. servicebåle med Liftup A/S. Intet øvrigt at bemærke.	HJ

[Add log entry](#)

1: Her kan du se udstyrsdetaljer såsom: serienummer, produktionsår med mere.

2: Klik på linket for at se en video om produktet.

3: Dette er selve "log-bogen" for udstyret. Denne skal opdateres af servicepersonalet ved hvert service besøg.

4: Loggen skal udfyldes med dato, navn, en sigende log entry tekst samt relevante kommentarer. Til slut underskrives loggen elektronisk.

17. Ricambi ed accessori















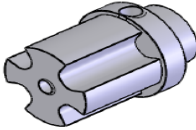

IMPORTANTE! È importante utilizzare esclusivamente ricambi originali. La sostituzione di componenti del prodotto può essere eseguita solo da un tecnico addetto dell'assistenza qualificato*. L'utilizzo di ricambi non originali può invalidare la garanzia dell'utente. Inoltre, può compromettere la sicurezza del prodotto, mettendo a repentaglio la sicurezza degli utenti.

*Deve aver completato un corso di assistenza sul prodotto Liftup.

Per ulteriori informazioni relative a ricambi e assistenza, rivolgersi ad uno dei nostri distributori all'indirizzo <https://www.liftup.dk/en/distributors/#>.

Article No.	Description	Illustration
100336	DC motor for Ramp	
100338	Micro Switch - Safety system - V4L IP67	
104834	Emergency Stop Button	
102744	Motor for Safety Barrier	
102759	POM guide for stairs/wall profile	
102766	Brush for wall profile	
102768	Spring for safety barrier contact	
100579	Plug for door, 40x40 mm	
101139	Timing belt for vertical barrier (m)	

Article No.	Description	Illustration
101326 103679	Actuator for door EasyLift 800/900 (grey) EasyLift 1100 (grey)	
102355 104179	Actuator for door EasyLift 800/900 (black) EasyLift 1100 (black)	
101558	Cable for vertical barrier/ call station	
103933	Remote control – transmitter unit (accessory)	
101951	Repair spray, Colour Akzo 900 sable	
103482	Control Board for FS2, ELV3	
102556	Cam for ramp lock FS2 & ELV3	
102557	Brass bracket for ramp lock FS2 & ELV3	
103738 102726	Print for connection board 2,4 GHz Print for connection board 868 MHz FSV2/ELV3	
102773	Friction clutch for ramp lock	

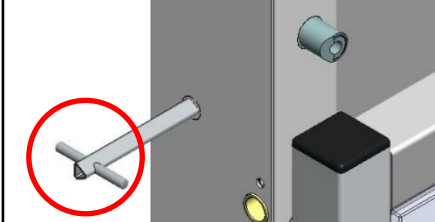
Article No.	Description	Illustration
102890	Battery 12V 5Ah LiFePo4 Raizer / FS2 / EL	
103080	Power supply unit 36 V	
103182	Actuator Complete, motor EasyLift V3	
103152	Spring for ramp - Friction clutch	
103333	Programming Cable USB A to B EasyLift	
101589	Micro Switch - Safety System Forced Break IP60 (Easylift 800/900/1100)	
103691	Triangular key for emergency opening of EasyLift 1100 door	



18. Smontaggio

Al fine di garantire un corretto smontaggio per il riutilizzo in un'altra installazione, si consiglia di rivolgersi ad un tecnico addetto all'assistenza autorizzato*. Rivolgersi al proprio rivenditore per richiedere assistenza per lo smontaggio.

Tenere presente che, quando l'ascensore viene scollegato dalla struttura dell'edificio, può sussistere il rischio di ribaltamento.

**Deve aver completato un corso di assistenza sul prodotto Liftup.*

19. Smaltimento

Il proprietario è tenuto a smaltire il prodotto in conformità con le norme correnti applicabili. In particolare, si ricorda che l'unità di controllo ed il telecomando contengono batterie, che vanno smaltite separatamente.

Non smaltire la batteria nei rifiuti domestici. Rispettare le disposizioni di legge locali per lo smaltimento delle batterie.

Si consiglia di richiedere l'assistenza del distributore per lo smaltimento del prodotto.

20. Diritto si reclamo

Il diritto di reclamo include le norme applicabili in ogni momento in materia di diritto di reclamo.

Liftup offre un diritto di reclamo totale per due anni sui pezzi di ricambio, a condizione che il prodotto sia registrato con Liftup (<http://lpr.liftup.dk/>).



Product Registration

Register your product today and receive 2-years liability for defect on your product directly from Liftup.

Product ID - Serial no. [?](#)

Type of registrant

First name

Last name

Organization

Address

City

Region / State

Zip Code

Phone +

Email

Language

Copy of receipt Der er ingen fil valgt

If you want to stay updated regarding the latest news and updates, please fill in the check box.

[Register](#)

By registering your information, you agree that Liftup may keep your information in the 2-year period of Liability for defects and contact you upon updated user guides and product safety. When the period of Liability for defects has expired, we will contact you again to ask if we may retain your information. Otherwise they will be deleted. Additionally, this information is used for internal statistics, but is not disclosed to third parties. You can revoke your consent at any time.

For any questions regarding registration or liability for defects please contact mail@liftup.dk.



Ulteriori informazioni al riguardo sono contenute nei termini di vendita e consegna:
<https://www.liftup.dk/en/about-liftup/general-conditions/>



NOTA: il mancato rispetto delle ispezioni di assistenza può comportare la perdita del diritto di reclamo.

Inoltre, la mancata esecuzione delle ispezioni può avere gravi conseguenze per la sicurezza del prodotto. Il cliente è tenuto a garantire in ogni momento la conformità con le ispezioni di assistenza prescritte. Cfr. Ordinanza esecutiva dell'autorità danese per l'ambiente di lavoro 461 del 23 maggio 2016, Allegati 2 e 3 e 1109 §14.

Le auguriamo un piacevole utilizzo del suo nuovo EasyLift!

**Cordiali saluti,
Liftup A/S**

lifting people

"Aesthetics, design and safety
are essential in everything we do.
We are developing dignified aids,
not machines."

LIFTUP A/S
Hagensvej 21
DK-9530 Støvring
Denmark

+45 9686 3020
support@liftup.dk
www.liftup.dk

