

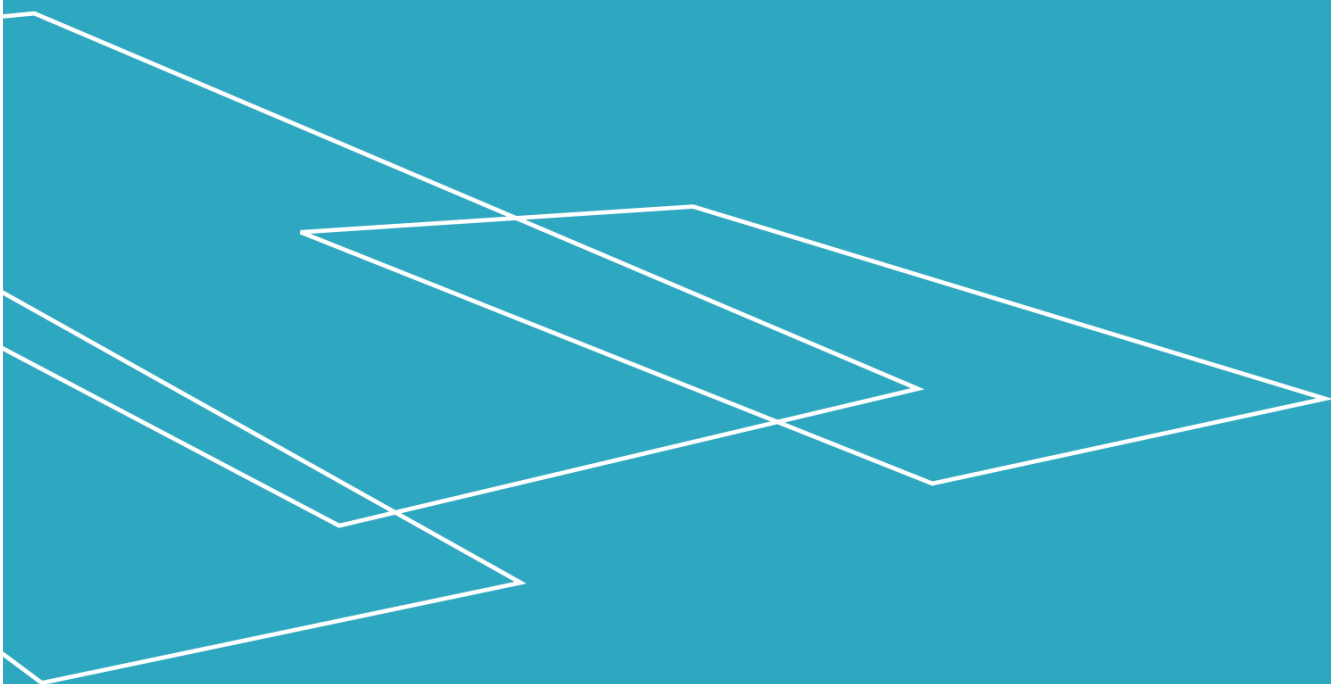

Manual do utilizador EasyLift V3 PLUS

MANUAL DO UTILIZADOR – EASYLIFT V3 PLUS – PT VERS 09.02





Conteúdo

1. Prefácio.....	4
2. Declaração de Conformidade da UE.....	5
3. Teste de Aceitação em Fábrica (FAT)	6
4. Condições de utilização	7
5. Características técnicas	8
6. Instruções de segurança.....	11
6.1 Instalação, manuseamento e reparação	11
6.2 Movimentos não intencionais do elevador	11
6.3 Condições de funcionamento	11
6.4 Evitar ferimentos pessoais.....	11
6.5 Sobrecarregar o elevador	12
6.6 Segurança pessoal.....	12
6.7 Proteção contra entalamento.....	12
6.8 Barreiras de segurança	13
6.9 Elevadores de acesso livre (apenas aplicável em certos países)	14
6.10 Avaria/paragem	15
7. Descrição funcional	18
8. Instalação do elevador	18
9. Arranque.....	18
10. Funcionamento.....	18
10.1 Utilização diária.....	18
10.2 Operar o elevador a partir do nível SUPERIOR	20
10.3 Operar o elevador a partir do nível INFERIOR	20
10.4 Operar o elevador a partir da plataforma	21
10.5 Retorno automático.....	21
10.6 Paragem de emergência	21
10.7 Interruptor ON/OFF para o carregador	22
10.8 Alarmes acústicos	23
10.9 Alarme e chamada de emergência	24
11. Funcionamento.....	25
11.1 Pilha de reserva.....	25
11.2 Calibração após paragem de emergência/falha de energia	25
12. Manutenção	26
12.1 Substituir a pilha nas estações de chamada/controlo remoto	26
13. Emparelhamento do transmissor e do recetor	28
13.1 Estação de chamada/coluna de controlo sem fios 2,4 GHz.....	28
13.2 Controlo remoto 2,4 GHz (equipamento adicional)	30





14. Instalação e transferência	32
15. Verificações de inspeção, controlo e assistência	33
15.1 Controlos e verificações legais.....	33
15.2 Inspeções regulares de serviço.....	33
15.3 Relatório de serviço para utilização durante os controlos de serviço	34
15.4 Diário de serviços.....	35
15.5 Registo de serviços online (apenas disponível em alguns países)	36
16. Peças sobresselentes e acessórios	37
17. Desmantelamento.....	39
18. Eliminação	40
18.1 Especificação dos materiais para o EasyLift.....	40
19. Direito de reclamação	40

Outubro de 2023

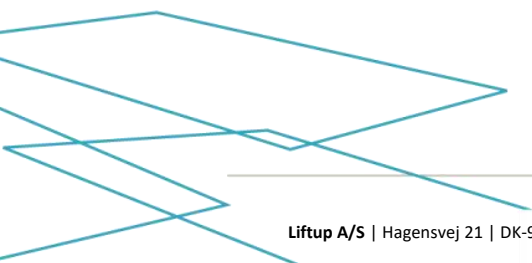

1. Prefácio

Parabéns pela sua nova plataforma de elevação EasyLift.

Este é um manual de utilizador original para o seu novo EasyLift V3 PLUS. Em seguida, utilizamos o termo EasyLift para designar o EasyLift V3 PLUS, salvo indicação expressa em contrário.



É importante ler este manual antes de utilizar o elevador

A configuração e instalação DEVEM ser efectuadas por um técnico de assistência com formação em Liftup, para garantir uma montagem correta. Uma instalação incorreta pode causar risco de ferimentos pessoais.

O EasyLift é um elevador para cadeiras de rodas que proporciona um acesso fácil e elegante entre dois níveis para utilizadores de cadeiras de rodas e pessoas com dificuldades de locomoção.

O elevador é facilmente operado através de painéis de controlo montados na parede ou através de um controlo remoto (equipamento adicional).

Neste manual do utilizador, a "plataforma de elevação EasyLift" é referida como "elevador".

Quando é feita referência a um "técnico de assistência autorizado", trata-se de um técnico de assistência que recebeu formação sobre produtos e assistência na Liftup.

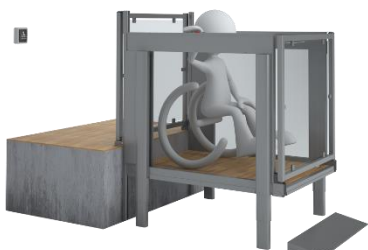



2. Declaração de Conformidade da UE

Fabricante: Liftup A/S
Endereço: Hagensvej 21, DK-9530 Støvring
Telefone: +45 9686 3020



declara que:

O equipamento: **EasyLift V3 PLUS**
 Plataforma elevatória para utilizadores de cadeiras de rodas e pessoas com dificuldades de locomoção

Ano: 2019

O equipamento está em conformidade com os requisitos essenciais das directivas de rotulagem CE:

Diretiva de Máquinas:	2006/42/CE
Diretiva de Compatibilidade Electromagnética (EMC):	2014/30/UE
Diretiva de Restrição de Substâncias Perigosas (RoHS):	2011/65/UE
Diretiva relativa aos equipamentos de rádio (RED):	2014/53/UE

O equipamento está em conformidade com os requisitos relevantes das seguintes normas:

DS/EN 60204	Segurança de máquinas - Equipamento elétrico de máquinas
DS/EN 13849-1 e -2	Partes de sistemas de controlo relacionadas com a segurança

_____ Diretor Geral/CEO Posição	_____ Søren Elisiussen Nome
_____ Liftup A/S, Hagensvej 21, DK-9530 Støvring, Dinamarca Local	
_____ 2 de Setembro de 2019 Data	_____ Assinatura



3. Teste de Aceitação em Fábrica (FAT)



FACTORY ACCEPTANCE TEST

Certificate

is hereby issued to EasyLift V3 PLUS with serial no.

(insert serial number / copy of CE certification mark here)

The validity of the CE certificate is subject to correctly performed installation, cf. the manufacturer's instructions.

To certify that all safety tests, performance tests and other tests specified by our certified ISO 9001:2015 Quality Management System have been successfully passed and documented.



Issue date

Test responsible

Liftup A/S | Hagensvej 21 | 9530 Støvring | Denmark
 T: +45 96 86 30 20 | M: mail@liftup.dk
 www.liftup.dk | CVR: DK-1015 3964

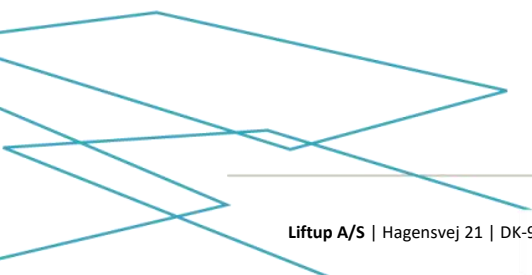



4. Condições de utilização

O elevador destina-se exclusivamente a ser utilizado por utilizadores de cadeiras de rodas ou pessoas com dificuldades de locomoção.



É importante ler este manual antes de utilizar o elevador.



IMPORTANTE! O elevador **NÃO** deve ser utilizado para o transporte de mercadorias e as paletes com mercadorias ou outras cargas pesadas não devem ser conduzidas para o elevador.



O proprietário do elevador é obrigado a fazer a manutenção do elevador de acordo com o manual de manutenção (consultar a seção 12).



As pilhas, os resíduos eléctricos ou electrónicos não devem ser eliminados juntamente com o lixo doméstico indiferenciado. Ao eliminar esta plataforma de acesso, devem ser observadas as regras e regulamentos locais.



Max 400 kg
Max 880 lbs

A carga máxima é de 400 kg distribuídos uniformemente na plataforma (máx. 2 pessoas).

O proprietário é obrigado a assegurar que as inspeções, verificações e verificações de serviço obrigatórias são efetuadas nos intervalos correctos, consultar a seção 15, e que o equipamento de segurança necessário está disponível.

5. Características técnicas

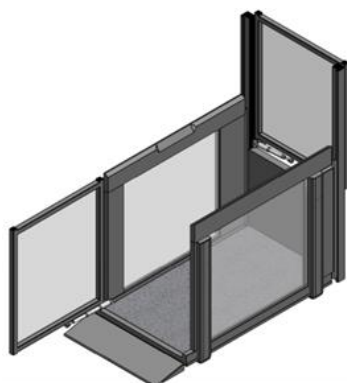

EasyLift 800/900 V3 PLUS

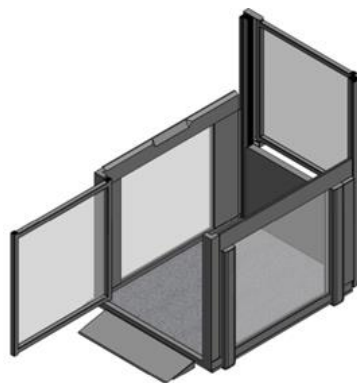

EasyLift 1100 V3 PLUS



Todos os desenhos dimensionais das variantes de elevadores EasyLift V3 PLUS podem ser configurados no configurador de produtos Liftup:

<https://config.liftup.dk/>

Especificações:

Fonte de alimentação: 100-240 V/50 Hz (1,1A), máx.: 90 W, em espera <6 W

Capacidade de elevação: 400 kg

Altura de elevação: 70-1.250 mm

Tamanho da plataforma:

Dimensões internas: L 800/900/1.100 mm
C 1.400 mm

Dimensões externas: 800/900 PLUS B 960/1.060 mm
C 1.750 mm
1100 PLUS B 1.260 mm
C 1.820 mm

Peso de tara: aprox. 200 kg (EasyLift 800/900 V3 PLUS)

aprox. 250 kg (EasyLift 1100 V3 PLUS)

Nível de ruído: <70 dB ¹⁾

¹⁾ O nível de ruído é médio e haverá pequenas explosões de ruído >70dB

Água e poeiras: >50V: IP67 (Fonte de alimentação)/<50V: IP23/<10V: IPxx °F

Velocidade de elevação vs. temperatura:

	°C	mm/seg.
Máx. 200 kg/440 lbs	+40 °C - +5 °C	40 mm
	+5 °C - -5 °C	20 mm
	-5 °C - -20 °C	10 mm
	-20 °C - -25 °C	10 mm



Autorização:	Diretiva de Máquinas 2006/42/CE
Ciclo de trabalho:	2 min./5 min.
Capacidade da pilha:	30 ciclos a 25 °C
Pilha descarregada:	10 min. carga = 1 ciclo de operação Carga completa = 5 horas

Todos os componentes de rádio cumprem os seguintes regulamentos e normas:

UE2014/53/UE	Diretiva relativa a equipamentos e dispositivos de rádio (RED)
FCC (USA)	CFR 47 Parte 15
DS/EN 62479:2010	Avaliação da conformidade de equipamentos elétricos e eletrónicos de baixa potência com as restrições básicas à exposição humana a campos electromagnéticos (10 MHz-300 GHz)
DS/EN 300 440, v2.1.1	Short Range Devices (SRD); Equipamento de rádio operando na faixa de frequências de 1 GHz a 40 GHz (Compatibilidade eletromagnética e questões relacionadas com o espectro de radiofrequências - em Projeto)
DS/EN 301489-1, v2.2.0	Norma de Compatibilidade Electromagnética (EMC) para equipamento de rádio e serviços; Compatibilidade Electromagnética e Espectro Radioelétrico - em Projeto
DS/EN 301489-17, v3.2.0	Compatibilidade electromagnética (CEM) e questões do espectro de radiofrequências
AS/NZS 4268	Equipamentos e sistemas de rádio - Dispositivos de curto alcance
AS/NZS 2772.2	Campos de radiofrequência (potência média <1 mW)

Modificador interno do EasyLift (MODULE1)

Aparelho de curta distância de 2,4 GHz:	
FCC ID: 2AK8H-MODULE1	
Recetor de classe 3	
Dimensões (L x B x H):	72 x 33 x 10 mm
Peso:	10 g
Frequências:	2,410 GHz, 2,435 GHz e 2,460 GHz
Ciclo de trabalho:	<1% (TX apenas para emparelhamento do controlo remoto)
Alimentação elétrica:	<0,6 mW em ambiente controlado
Fonte de alimentação:	5,6 Volt 30mA
Água e poeiras:	IP XX (deve ser montado no interior de produtos Liftup)
Temperatura ambiente:	+5 °C a +40 °C/ 41 °F a 104 °F
Temperatura de armazenamento:	-25°C a +70°C / 13°F a 158°F
Expectativa de vida:	>5 anos

Controlo remoto portátil sem fios (REMOTE1)

Aparelho de curta distância de 2,4 GHz:	
FCC ID: 2AK8H-REMOTE1	
Recetor de classe 3	
Dimensões (L x B x H):	96 x 47 x 24 mm
Peso:	48 g
Frequências:	2,410 GHz 2,435 GHz e 2,460 GHz
Ciclo de trabalho:	<1 %
Alimentação elétrica:	<0,6 mW em ambiente controlado, 'manobrista de homem morto'



Pilha:	3 Volts CR2032
Água e poeiras:	IP 42
Temperatura ambiente:	+5 °C a +40 °C
Temperatura de armazenamento:	-25 °C a +70 °C
Expetativa de vida útil:	>5 anos

Estação de chamada sem fios montada na parede (REMOTE2)

Dispositivos de curto alcance de 2,4 GHZ:

FCC ID: 2AK8H-REMOTE2

Recetor de classe 3

Dimensões (L x B x H): 170 x 72 x 42mm

Peso: 180-215 g

Frequências: 2,410 GHz 2,435 GHz e 2,460 GHz

Ciclo de trabalho: <1 %

Alimentação elétrica: <0,6 mW em ambiente controlado, 'manobrista de homem morto'

Pilha: 3 Volts CR2032

Água e poeiras: IP 54

Temperatura ambiente: +5 °C a +40 °C

Temperatura de armazen-

amento: -25 °C a +70 °C

Expetativa de vida útil: >5 anos

Sujeito a alterações técnicas.



6. Instruções de segurança

6.1 Instalação, manuseamento e reparação

Não tente instalar ou reparar o seu EasyLift por si próprio. Isto DEVE ser efectuado por um técnico de assistência autorizado. NÃO remova as placas de proteção ou as placas de segurança, pois isso pode fazer com que o seu elevador provoque ferimentos pessoais.

O elevador é normalmente entregue através de um revendedor, que também se encarregará da sua instalação..



AVISO!

Não tente deslocar o elevador à mão, pois pode provocar ferimentos pessoais. O produto deve ser deslocado e manuseado com equipamento de elevação adequado (elevador de paletes, placa de rolos ou semelhante). O elevador não deve ser sujeito a choques/batidas fortes, pois isso pode afetar a sua funcionalidade.

6.2 Movimentos não intencionais do elevador

Se, durante a utilização do elevador, ocorrerem ações ou movimentos que não estejam descritos neste manual, pare o elevador e contate a assistência técnica.

Se o elevador não se mover na horizontal como uma plataforma, calibre-o baixando a plataforma até ao nível do solo. Contate a assistência técnica se o problema persistir.

6.3 Condições de funcionamento

O espaço livre por debaixo do elevador deve ser mantido livre de quaisquer itens/objetos que possam impedir o seu movimento descendente. Caso contrário, o elevador não pode ser movido para o nível inferior e, portanto, não pode ser utilizado como um elevador de cadeira de rodas.

Se um item/objeto impedir o elevador de se mover para baixo, o elevador pára o seu movimento, emite um alarme acústico (consultar a seção 10.8) e move-se automaticamente 2-3 cm para cima para permitir que o item/objeto seja removido. O item/objeto pode então ser retirado. O item ou objeto deve ser removido antes de o elevador poder ser utilizado novamente.

6.4 Evitar ferimentos pessoais

Para evitar ferimentos pessoais, NÃO é permitido utilizar a plataforma de acesso quando alguém estiver em risco de ser ferido por esmagamento, corte, queda, tropeçar ou algo semelhante. É importante que o utilizador/operador se certifique de que o elevador pode ser movido sem colocar ninguém ou nada em perigo.

Preste atenção redobrada quando houver crianças pequenas, pessoas idosas e pessoas com deficiência no elevador ou perto dele, uma vez que nem sempre se pode esperar que estes grupos de pessoas antecipem as possíveis consequências dos movimentos do elevador.

6.5 Sobrecarregar o elevador

Para evitar danos materiais em caso de sobrecarga (máx. Com 400 kg distribuídos uniformemente, o elevador está equipado com uma proteção contra sobrecarga que pára o elevador em caso de sobrecarga e dispara um alarme acústico (consultar a seção 10.8). Em caso de sobrecarga, desça o elevador para sair.

6.6 Segurança pessoal

O elevador está equipado com vários dispositivos de segurança para garantir que o utilizador ou outras pessoas não se alejem ao utilizar o elevador.



AVISO!

Embora o elevador esteja equipado com várias medidas de segurança, não deve ser utilizado se houver pessoas ou animais nas proximidades, para que não haja risco de entalamento. **Nunca permita que as crianças brinquem com o elevador.**

6.7 Proteção contra entalamento

Por debaixo de todo o elevador, estão montadas várias placas de pressão (proteção contra apertos), que são ativadas se algo ficar preso por baixo. Quando a proteção contra apertos é ativada, o elevador pára e volta cerca de 2 cm e soa um alarme acústico (consultar a seção 10.8).

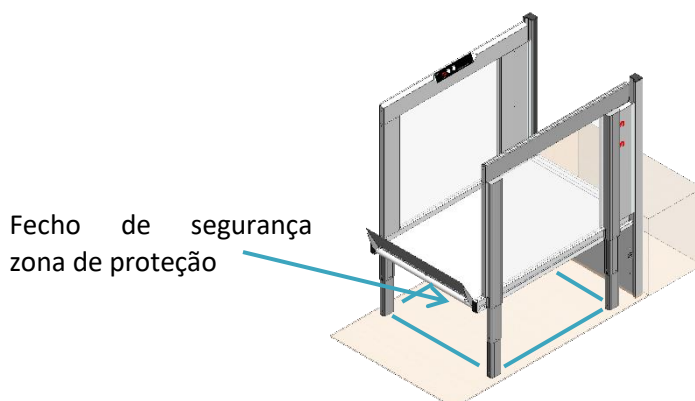

Se a proteção contra entalamento estiver ativada, solte o botão de controlo. Retire quaisquer objetos que se encongtrem debaixo do elevador e desça novamente até ao nível do solo. (Se necessário, dirija um pouco para cima para facilitar a remoção de objetos debaixo do elevador).



IMPORTANTE! Quando o elevador for instalado no exterior, deverá ter em atenção que as folhas, os ramos e a neve podem afetar o fecho de segurança. Por isso, deve ser verificado regularmente se o elevador não pode ser bloqueado na fase da descida. Para instalações ao ar live, recomenda-se que baixe o elevador após a utilização, uma vez que isso evitará que objetos indesejados entrem por debaixo do elevador.

6.8 Barreiras de segurança

6.8.1 Rampa como barreira de saída

Se o elevador for entregue com uma rampa, a rampa irá inclinar-se e bloqueia antes do elevador começar a mover-se. A rampa funciona agora como barreira de saída.

.Quando o elevador estiver totalmente baixado, a rampa inclina-se automaticamente para baixo e atua como uma rampa para cima/para baixo.

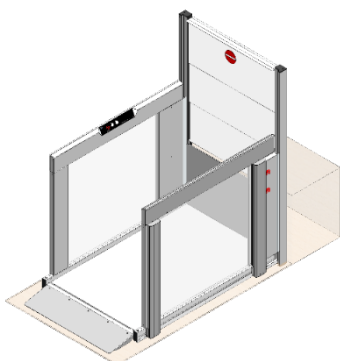

Rampa para subida/descida

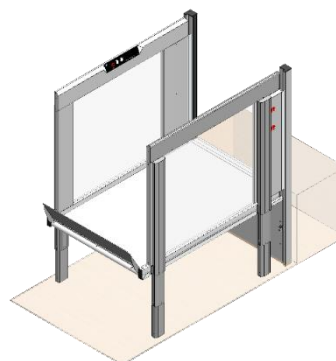

Rampa como barreira de saída

6.8.2 Barreira vertical (equipamento adicional)

Se o elevador for entregue com uma barreira vertical no nível superior, esta fechar-se-á antes do elevador começar a mover-se. A barreira estará sempre fechada quando o elevador estiver afastado do nível superior.

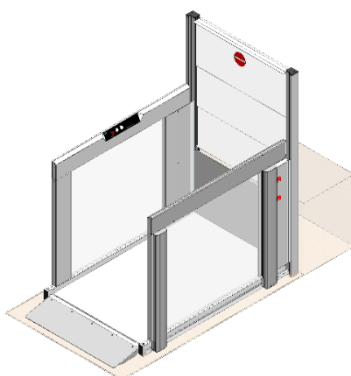

Nível inferior

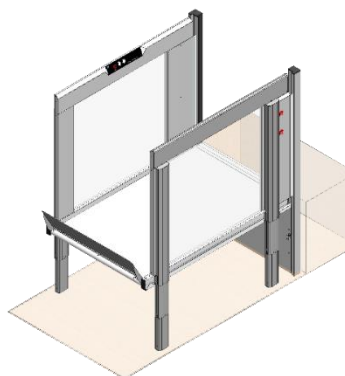

Nível superior

6.8.3 Portas automáticas (equipamento adicional)

Se o elevador for fornecido com portas automáticas, estas fechar-se-ão e o motor da porta bloqueará antes do elevador começar a mover-se. As portas estarão sempre fechadas quando o elevador estiver afastado do nível inferior.

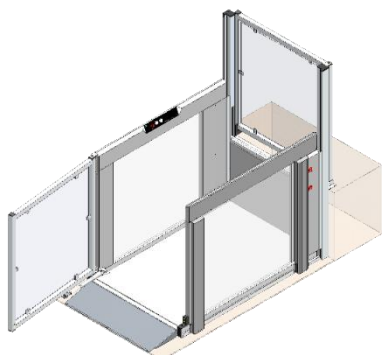

Nível inferior

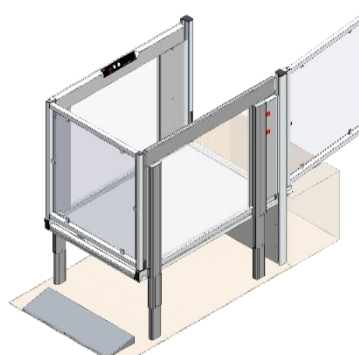

Nível superior

Se existirem portas no elevador, estas podem ser equipadas com um fecho de porta automático (apenas disponível no EasyLift 1100 V3 PLUS). O fecho automático da porta garante que as portas são trancadas antes do elevador começar a mover-se.

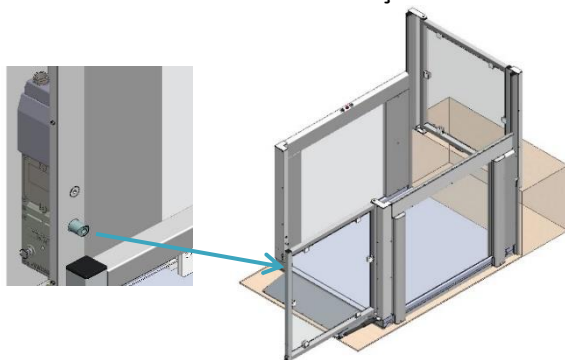

6.9 Elevadores de acesso livre (apenas aplicável em certos países)

Se o elevador for acessível ao público, deve geralmente estar equipado com um interruptor de chave para que possa ser bloqueado quando não estiver a ser utilizado.

Para evitar que as pessoas fiquem involuntariamente presas no elevador, este deve ser bloqueável de modo a que não se possa aceder ao elevador (da forma normal). O interruptor de chave deve impedir qualquer movimento do elevador. No entanto, o elevador irá completar a deslocação em curso para que ninguém fique preso no elevador.

Se o elevador não estiver vigiado ou trancado, mas o proprietário (ou o seu representante) estiver nas imediações/no edifício, deve estar equipado com um sinal de alarme para pedir ajuda.

Se o elevador estiver equipado com um sinal de alarme, este sinal deve ser ligado a um transmissor de alarme externo (por exemplo, luz, som, etc.) que poderá indicar que é necessária assistência no elevador. Se o elevador estiver instalado de uma forma em que um sinal de alarme não seja suficiente (por exemplo, livremente acessível sem supervisão), deve ser instalada uma comunicação bidirecional.

Se o elevador estiver instalado com um equipamento de comunicação bidirecional, este equipamento deve estar ligado a um número de telefone que deve estar sempre acessível (quando o elevador estiver disponível).

6.10 Avaria/paragem

6.10.1 Abertura da barreira vertical em caso de emergência

Em caso de emergência/avaría: Prima lentamente a barreira para baixo.

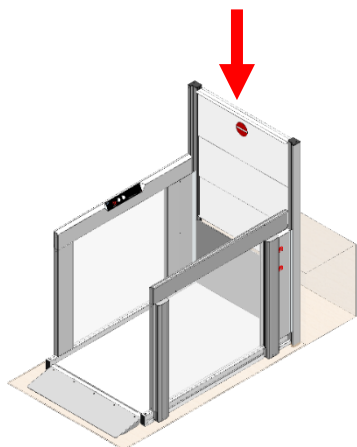

AVISO!

Uma pressão demasiado rápida pode danificar o motor da barreira.

6.10.2 Desbloquear a porta em caso de emergência

Em caso de emergência/avaria: **Solte** o parafuso de mola.

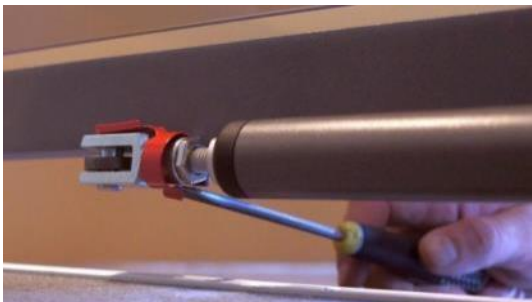

1. Puxe a mola para fora do eixo do fuso com uma ferramenta adequada, como uma chave de fendas, uma régua, um abregarras ou algo semelhante.



2. A partir do exterior, é possível aceder à parte inferior.



3. A mola fica solta.



4. Puxe o parafuso para fora quando a mola estiver solta.



NOTA!

O parafuso pode ser difícil de puxar devido à pressão exercida sobre o acionador da porta.

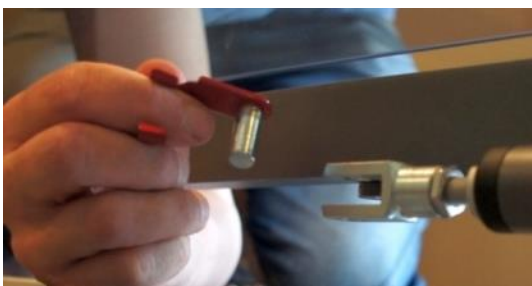

5. A porta pode agora abrir-se livremente.

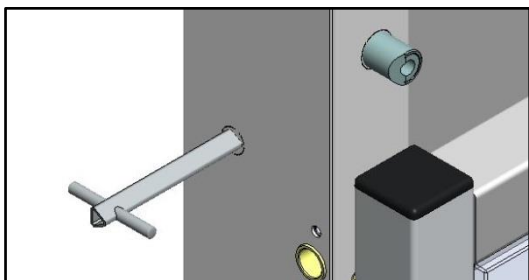

- Se a porta estiver equipada com uma fechadura automática, desbloqueie-a com uma chave triangular (a fechadura automática só está disponível nas portas EasyLift 1100).

Quando o erro tiver sido corrigido, a porta pode ser novamente ligada seguindo esta instrução na ordem inversa.

6.10.3 Iluminação de emergência/falta de energia

No caso de uma falha de energia ou se a fonte de alimentação para o controlo do elevador for interrompida por qualquer motivo, o sistema irá mudar automaticamente para o modo de reserva. Isto significa que o sistema continuará a funcionar, uma vez que o elevador é então alimentado por uma pilha de reserva. O painel de controlo permanecerá iluminado. Um alarme acústico alertará o utilizador de que não se trata de uma "situação normal de funcionamento".



6.10.4 Erro/defeito elétrico ou mecânico

No caso de (certas) falhas mecânicas ou elétricas, o elevador entra automaticamente num "modo de segurança" especial que só lhe permite deslocar-se para baixo a baixa velocidade. Não é possível dirigi-lo para cima. Consultar também a seção 11.2.

6.10.5 Evacuação de emergência em caso de avaria

No caso de outras falhas (graves) em que o elevador não possa ser baixado no "modo de segurança" (viagem lenta e descendente), apenas um técnico de assistência pode colocar o elevador em movimento utilizando um "modo de assistência" especial que não está acessível ao utilizador. Não existe uma opção de descida manual, mas devido à baixa altura de elevação (máx. 1200 mm), o utilizador pode ser ajudado a sair do elevador manualmente, nesse caso. Se for necessário elevar um utilizador para fora do elevador (por exemplo, um utilizador de cadeira de rodas), deve ser utilizado equipamento/ajuda de elevação adequado.

A barreira vertical no nível superior ou as portas podem ser abertas para permitir o acesso à plataforma de elevação (ver descrição acima). As instalações de elevadores que não estejam sob controlo permanente podem ser equipadas com um alarme.



7. Descrição funcional

O elevador é do tipo "premir em permanente", ou seja, os botões de pressão devem ser mantidos premidos durante todo o transporte

O elevador funciona na sua forma mais simples, quando o utilizador chama o elevador através de um dos botões de pressão na parede/coluna de controlo ou com o controlo remoto associado (equipamento adicional).

Uma vez no elevador, o utilizador é comandado a partir do painel lateral, onde pode escolher ser transportado para o nível superior ou inferior.

8. Instalação do elevador

O elevador deve ser instalado por um técnico de assistência autorizado.



IMPORTANTE! Não tente mover, desinstalar ou reparar o elevador. Isto DEVE apenas ser efetuado por um técnico de assistência autorizado.

Uma instalação incorreta pode resultar num maior risco de segurança para os utilizadores. A Liftup não assume qualquer responsabilidade, a menos que a montagem e a instalação tenham sido efetuadas por um técnico de assistência autorizado

Contate o seu revendedor para obter mais informações sobre a instalação do elevador:

<https://www.liftup.dk/en/distributors/>.

9. Arranque

O elevador deve estar sempre conectado a uma tomada de 100-240 V e ligado. Normalmente, o elevador está sempre em "modo de espera", ou seja, está pronto para ser usado assim que um dos botões de controlo seja premido.

Se a paragem de emergência for premida ou o elevador for desligado através do interruptor de chave, deve ser desativado antes do elevador poder ser utilizado (ver mais na seção 10).

10. Funcionamento

10.1 Utilização diária

O EasyLift é operado utilizando o painel de controlo na plataforma (fig. 1), controlos remotos opcionais (fig. 10) ou painéis de controlo nos níveis superior e inferior: Estações de chamada padrão (fig. 2-5), coluna de controlo (fig. 6-9) ou estação de chamada operada por chave (fig. 11). O elevador também pode ser ligado e desligado utilizando um interruptor de chave equipamento adicional (fig. 12).

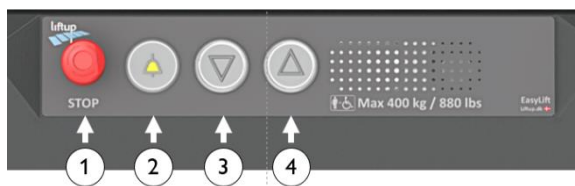

Fig. 1: Painel de controlo do elevador

1. Paragem de emergência
2. Botão de alarme (equipamento adicional)
3. Desloca a plataforma para baixo
4. Desloca a plataforma para cima



Fig. 2:
Estação de chamada
padrão com cabo,
1 via



Fig. 3:
Estação de chamada
padrão com cabo,
2 via



Fig. 4:
Estação de chamada
standard, sem fios,
1 via



Fig. 5:
Estação de chamada
standard, sem fios,
2 via

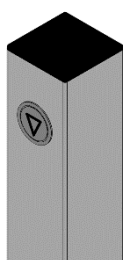

Fig. 6:
Coluna de controlo
com cabo, 1 via

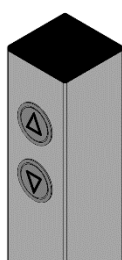

Fig. 7:
Coluna de controlo
com cabo, 2 vias

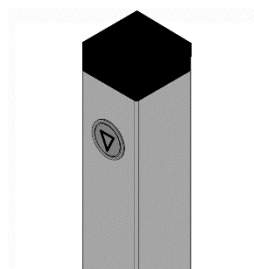

Fig. 8:
Coluna de controlo,
sem fios, 1 via

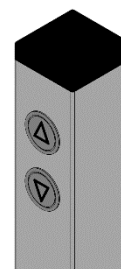

Fig. 9:
Coluna de controlo,
sem fios, 2 via



Fig. 10:
Controlo remoto
(equipamento
adicional)



Fig. 11:
Estação de chamada
operada por chave

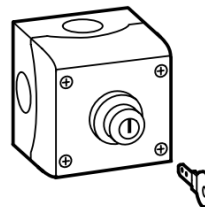
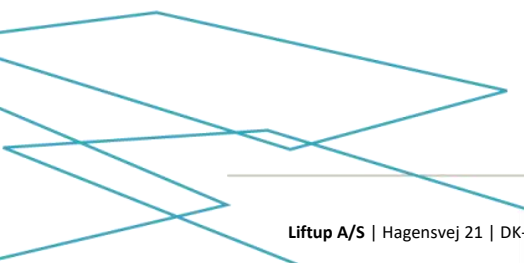

Fig. 12:
Interruptor de chave
ON/OFF



10.2 Operar o elevador a partir do nível SUPERIOR

O elevador é ativado a partir do nível SUPERIOR, premindo e mantendo premido o botão de seta (▲) no painel de controlo.

O elevador desloca-se então para o nível SUPERIOR e a barreira/porta do nível superior abre-se para permitir o acesso à plataforma.

Conduza cuidadosamente para a plataforma e bloqueie/trave a cadeira de rodas.

Prima e mantenha premido o botão de seta (▼) para fechar a barreira/porta e baixar a plataforma para o nível INFERIOR. Quando a plataforma atingir o seu nível mais baixo, abra a porta e/ou baixe a rampa como barreira de saída para atuar como rampa de subida/descida.

Afaste-se cuidadosamente da plataforma.

Após aprox. 60 segundos (programação padrão), a porta/rampa fecha-se automaticamente.



10.3 Operar o elevador a partir do nível INFERIOR

O elevador é ativado a partir do nível INFERIOR, premindo e mantendo premido o botão de seta (▼) no painel de controlo.

Quando o elevador atingir o nível INFERIOR, abra a porta e/ou baixe a proteção de enrolamento para atuar como uma rampa de subida/descida.

Dirija-se cuidadosamente para a plataforma e bloqueie/trave a cadeira de rodas.

Prima e mantenha premido o botão de seta (▲). A porta está fechada e/ou a rampa como barreira de saída está levantada e a plataforma desloca-se para o nível SUPERIOR. Abrir a barreira/porta do nível superior para permitir o acesso à saída no nível SUPERIOR.

Afaste-se cuidadosamente da plataforma.

Após aprox. 60 segundos (programação padrão), a porta/barreira fechar-se-á automaticamente.





10.4 Operar o elevador a partir da plataforma

No elevador existem três botões (fig. 1), um com a "seta para cima" (▲), outro com a "seta para baixo" (▼) e um botão de paragem de emergência (▲).



Quando estiver no elevador e quiser levá-lo para o nível superior, prima o botão com a "seta para cima". A rampa ou as portas fechar-se-ão e o elevador começará a subir. Mantenha o botão premido até o elevador atingir o nível pretendido, aguarde até que a barreira/portas se abram totalmente. Pode então sair do elevador.



Quando estiver no elevador e pretender levá-lo para o nível inferior, prima o botão de "seta para baixo". A barreira ou as portas fecham-se e o elevador começa a descer. Prima e mantenha premido o botão até o elevador atingir o nível mais baixo, aguarde até que a rampa/portas estejam totalmente abertas. Pode então sair do elevador.

10.5 Retorno automático

Um técnico de assistência autorizado pode ativar a função de retorno automático através da ferramenta de assistência do elevador.



IMPORTANTE!

O seu técnico/fornecedor de serviços autorizado pode esclarecer se a operação automática é permitida de acordo com a legislação do seu país.

O retorno automático funciona através do fecho automático da porta do elevador e da viagem de volta para o nível superior/inferior, se nenhum botão de controlo ou sensor IR tiver sido ativado durante aprox. 60 segundos (programação padrão).

Um alarme acústico soará durante esta operação (consultar a seção 10.8).

10.6 Paragem de emergência



Se o elevador fizer um movimento não intencional ou indesejado, ou se precisar de ser parado para evitar perigos, prima o botão PARAGEM DE EMERGÊNCIA. Para libertar a paragem de emergência, rode o botão no sentido dos ponteiros do relógio e o sistema está pronto a ser utilizado.

10.7 Interruptor ON/OFF para o carregador

O elevador tem um interruptor ON/OFF para o carregador. O interruptor é utilizado para desligar a fonte de alimentação do carregador para o elevador. Se o interruptor estiver definido para OFF, o elevador funcionará apenas com as baterias. Se o interruptor estiver definido para OFF e a paragem de emergência for ativada ao mesmo tempo, a alimentação de energia das baterias para o elevador também é cortada. Após cerca de 10 segundos, o elevador desliga-se.

O interruptor ON/OFF para o carregador é utilizado, por exemplo, para assistência e manutenção.

Quando a alimentação do carregador for ligada novamente (ON) e a paragem de emergência for libertada, o controlo é reiniciado (consulte a seção 11.2). O interruptor está normalmente sempre ligado para evitar danificar as baterias.

AVISO!



O interruptor ON/OFF pode interromper o fornecimento de energia do carregador para o elevador. Não é o interruptor principal. Se for colocado na posição OFF durante um longo período de tempo, pode descarregar e danificar as baterias. No caso de uma falta de energia prolongada, a paragem de emergência deve ser activada para evitar que as baterias sejam completamente descarregadas.

O interruptor está localizado no lado inferior direito do elevador. A tampa deve ser retirada para aceder ao interruptor.

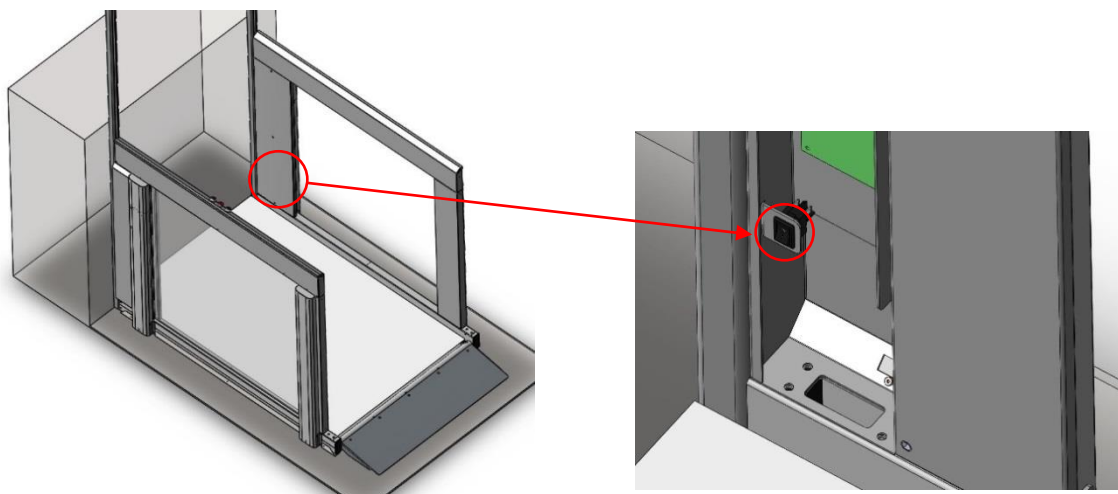

10.9 Alarme e chamada de emergência



O elevador pode ser equipado com um botão de alarme (equipamento adicional) para chamar a assistência. Para ativar o alarme, prima e mantenha premido o botão de alarme durante cerca de 5 segundos.

O botão de alarme pode ser ligado de várias formas:

1. O botão de alarme está ligado a um transmissor de alarme no elevador, que emite um sinal sonoro alto para indicar que é necessária assistência no elevador.
2. O botão de alarme está ligado a um sistema de chamada que permite ao utilizador contactar a assistência externa, quer através de uma ligação analógica, quer através de um cartão SIM.



Apenas saída do relé



Ligação analógica (SafeLine)



Ligação por cartão SIM (SafeLine)

QR SafeLine

Mais informações sobre o funcionamento e as características do sistema de intercomunicação SafeLine podem ser encontradas aqui: SafeLine MX3:

<https://www.safeline-group.com/en/qg/mx3>

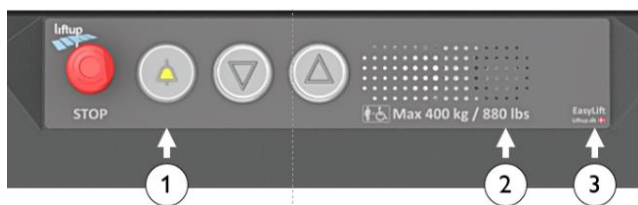

1. Botão de alarme (equipamento adicional)
2. Microfone
3. LED do estado do módulo de comunicação



11. Funcionamento

Em condições normais de funcionamento, o elevador deve estar sempre ligado a 100-240V. É muito importante que a alimentação não seja desligada ou desconetada, uma vez que as falhas de energia prolongadas (10-20 horas) podem resultar em falha da pilha e consequente tempo de inatividade. O elevador não pode ser utilizado até que as pilhas tenham sido recarregadas. Em caso de falha de energia, é emitido um alarme acústico (consultar a seção 10.8).

11.1 Pilha de reserva

No caso de uma falha de energia (100-240 V) ou se a alimentação do controlador for interrompida de outra forma, o controlador passa automaticamente para o modo de reserva. Isto significa que o sistema irá funcionar normalmente, com a pilha de reserva a assumir o controlo. Em caso de falha de energia, é emitido um sinal sonoro de alarme (consultar a seção 10.8). Logo que a alimentação seja restabelecida, o alarme pára. O sistema regressa então ao funcionamento normal.

Se não for possível ligar imediatamente a alimentação e pretender parar o som de alarme, prima o botão de paragem de emergência. (Note que o sistema tem de ser calibrado, consultar a seção 11.2).

IMPORTANTE!



Se a alimentação não estiver ligada e o botão de paragem de emergência não for premido, as pilhas irão descarregar. No caso de uma falha de energia prolongada, a paragem de emergência deve ser ativada para evitar que as baterias fiquem completamente descarregadas e possivelmente danificadas.

IMPORTANTE!



Se a alimentação elétrica tiver sido desligada e a paragem de emergência tiver sido ativada ou desativada ao mesmo tempo, o sistema passará automaticamente para o "modo de segurança" e terá de ser calibrado (ver abaixo).

11.2 Calibração após paragem de emergência/falha de energia

Se a paragem de emergência tiver sido ativada e a fonte de alimentação tiver sido desligada, ou se o sistema detetar quaisquer outras irregularidades, o elevador precisa de ser calibrado. O elevador entra automaticamente num "modo de segurança" especial que só lhe permite descer a baixa velocidade até o elevador estar no nível mais baixo.

IMPORTANTE!



Se o elevador não funcionar como esperado ou parar novamente após alguns centímetros, podem ter ocorrido problemas técnicos que requerem reparação por pessoal tecnicamente qualificado. Contate o seu revendedor para obter mais assistência.



12. Manutenção

A limpeza é efetuada com um pano torcido em água com um detergente suave.

IMPORTANTE!



NÃO utilize um produto de limpeza de alta pressão ou pulverize diretamente no elevador com uma mangueira de água. Não utilize agentes de limpeza agressivos ou semelhantes no elevador. Além disso, não permita que o sal ou a areia entrem no elevador durante a manutenção de inverno.

O controlo remoto (equipamento adicional) deve ser guardado num local seco e não deve ser sujeito a impactos fortes, por exemplo, através de lançamentos. A limpeza só deve ser efetuada usando um pano duro.

Verifique regularmente se existem folhas, ramos ou outros itens/objetos por baixo do elevador e remova-os para garantir o movimento livre do elevador.

12.1 Substituir a pilha nas estações de chamada/controlo remoto

Os postos de atendimento sem fios, as colunas de comando e os telecomandos estão equipados com 1 pilha CR2032.



Para garantir um funcionamento estável, a pilha deve ser substituída de 2 em 2 anos.



Tenha cuidado para não engolir a pilha de botão e evite colocar a pilha na boca devido ao risco de a engolir.



Manter as pilhas fora do alcance de crianças pequenas. Se uma criança engolir uma pilha, contate imediatamente um médico.



Não elimine a pilha juntamente com o lixo doméstico indiferenciado. Quando deitar fora a pilha, respeite as regras e regulamentos locais.

Como substituir a pilha:

Controlo remoto portátil

1. Desaperte o parafuso (Torx TX 6) na parte de trás do controlo remoto
2. Retire o painel posterior
3. Substitua a pilha
4. Reinstale o painel traseiro e teste o controlo remoto



Estação de chamada

Para aceder à pilha, desaperte 2 parafusos Torx e puxe a tampa superior para baixo para a separar da contraparte.

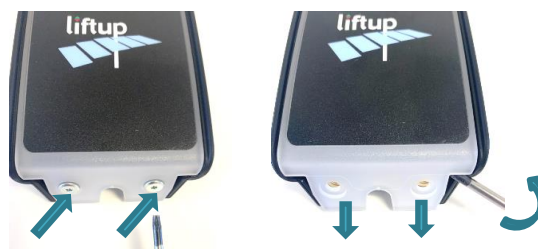

Coluna de controlo

Para aceder à bateria, desaperte os 4 parafusos e puxe cuidadosamente para cima o chapéu superior.

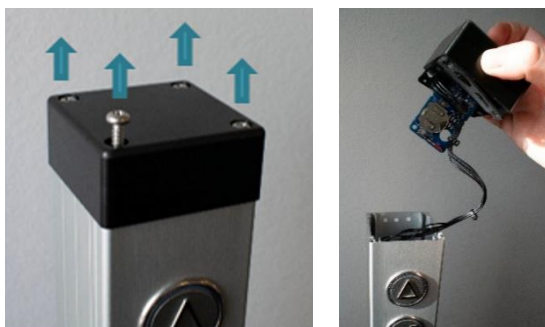

IMPORTANTE!

Tenha cuidado para não separar os fios. Puxe cuidadosamente a impressão para fora da tampa superior.

1. Substitua a pilha
2. Volte a montar tudo pela ordem inversa e teste os botões.

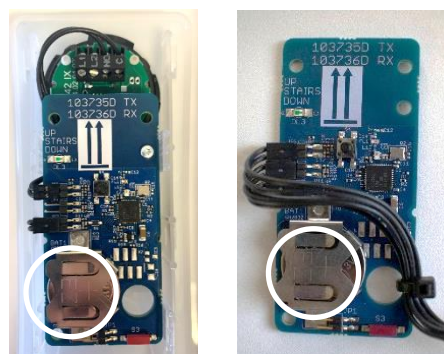

Se o controlo remoto ou o recetor não tiver sido ligado durante um longo período de tempo, pode ser necessário calibrar o sistema (emparelhe os dois dispositivos), consulte a seção 13.

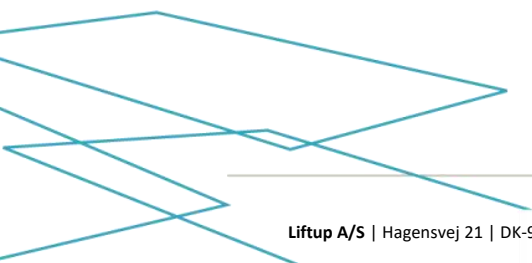

13. Emparelhamento do transmissor e do recetor

13.1 Estação de chamada/coluna de controlo sem fios 2,4 GHz

Para funcionar, o emissor e o recetor têm de estar sempre emparelhados. Isto é normalmente efetuado na fábrica ou por um técnico de assistência autorizado. O recetor não responderá a um emissor com o qual não esteja emparelhado. Um recetor pode ser emparelhado com um máximo de 20 transmissores. Um transmissor pode ser emparelhado com vários receptores, se necessário.

Para emparelhar o transmissor e o recetor:

1. Para aceder a S4 no recetor, desaperte o parafuso superior e puxe o recetor "MÓDULO1" para cima a partir da parte superior do perfil de parede.
2. Prima brevemente S4 no recetor e a luz indicadora (LED) começará a piscar lentamente. O recetor está agora no modo de instalação durante 2 minutos.
3. Para aceder ao emissor.

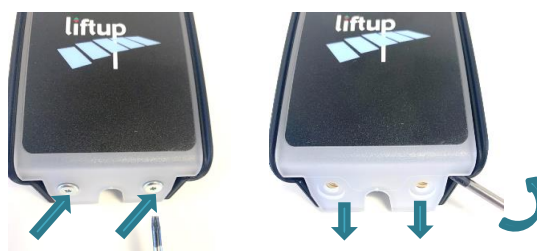

Estação de chamada

Para aceder à placa de circuito impresso com o transmissor, desaperte 2 parafusos Torx e puxe para baixo a tampa superior para a separar da contraparte.

Coluna de controlo

Para aceder à placa de circuito impresso com transmissor, desaperte os 4 parafusos superiores e puxe cuidadosamente para cima a tampa superior. Puxe cuidadosamente a placa de circuito impresso para fora da tampa superior.



IMPORTANTE

Tenha cuidado para não separar os fios. Puxe cuidadosamente a placa de circuito impresso para fora da tampa superior.

4. A impressão com o transmissor pode agora ser vista e prima S4 brevemente para a emparelhar com o recetor (deve ser feito num espaço de 2 minutos).

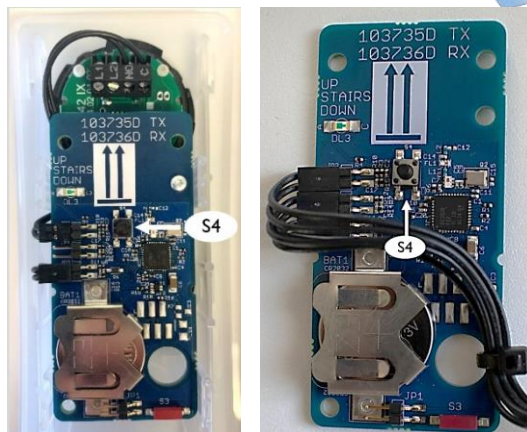

5. Teste o sistema para se certificar de que o emparelhamento foi efetuado corretamente; caso contrário, repita os passos 1-4.
6. Se for necessário emparelhe vários controlos remotos com o recetor, repita a partir do passo 2 acima.
7. Recoloque a tampa superior/

Para repor uma estação de chamada/coluna de controlo para que deixe de estar emparelhada com o elevador, siga os passos abaixo:

Para repor o transmissor:

1. Prima S4 (2) no transmissor durante mais de 10 segundos.
2. Quando o LED indicador (1) começar a piscar rapidamente, o transmissor foi reposto.



Para reiniciar o recetor:

1. Prima S4 (2) no recetor durante mais de 10 segundos.
2. Quando a luz indicadora LED começar a piscar rapidamente, o recetor foi reposto.

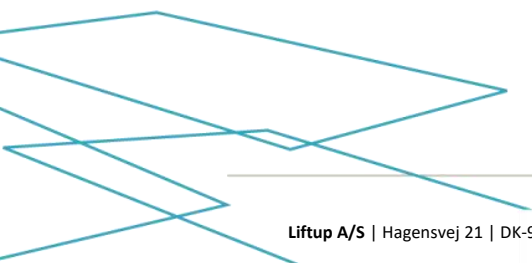

13.2 Controlo remoto 2,4 GHz (equipamento adicional)

Para funcionar, o emissor e o recetor têm de estar sempre emparelhados. Isto é normalmente efectuado na fábrica ou por um técnico de assistência autorizado. O recetor não responderá a um transmissor sem estar emparelhado com o recetor. Um recetor pode ser emparelhado com um máximo de 20 transmissores. Um transmissor pode ser emparelhado com vários receptores, se desejado.

Para emparelhar o transmissor e o recetor:

1. Para aceder a S4 no recetor de 2,4 GHz, desaperte o parafuso superior e puxe o MÓDULO1 para cima a partir da parte superior do perfil de parede.
2. Prima brevemente S4 no recetor e a luz indicadora começará a piscar lentamente. O recetor está agora no modo de instalação durante 2 minutos.
3. Prima e mantenha premidas simultaneamente a "seta para cima" (↑) e a "seta para baixo" (↓) no telecomando durante cerca de 5 segundos, até que a luz indicadora no telecomando comece a piscar lentamente. O controlo remoto está agora no modo de instalação durante 2 minutos. Deverá piscar a amarelo (se piscar a vermelho, trata-se de um modelo de 868 MHz que não se adapta ao recetor).



Em alternativa:

Prima Ligar (S4) se o controlo remoto estiver aberto.

4. Quando a luz indicadora no controlo remoto parar de piscar, está emparelhado com o elevador.
5. Teste o sistema para garantir que o emparelhamento foi feito corretamente; se não for, repita 1-4 acima.
6. Repita a partir do passo 2 acima se for necessário emparelhar vários controlos remotos.

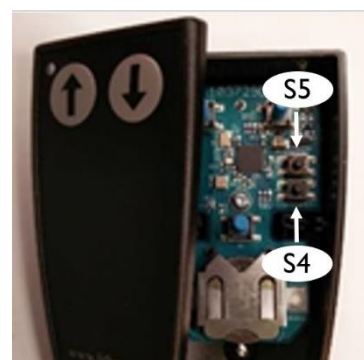



Para repor um controlo remoto para que deixe de estar emparelhado, siga os passos abaixo:

Para reiniciar o transmissor

1. Prima simultaneamente as teclas UP (↑) e DOWN (↓) durante cerca de 5 segundos até que o LED de controlo no controlo remoto comece a piscar lentamente.
2. O controlo remoto está agora no modo de instalação durante 2 minutos. Durante os 2 minutos, deve ser efectuada a seguinte sequência:

Prima : PARA CIMA (↑), PARA CIMA (↑), PARA CIMA (↑), PARA BAIXO (↓), PARA BAIXO (↓), PARA CIMA (↑), PARA BAIXO (↓), PARA CIMA (↑), PARA BAIXO (↓)

Se a sequência for executada corretamente, a luz de controlo (LED) piscará rapidamente 10 vezes.

Em alternativa:

Prima Repor (Reset) (S5) se o controlo remoto estiver aberto.

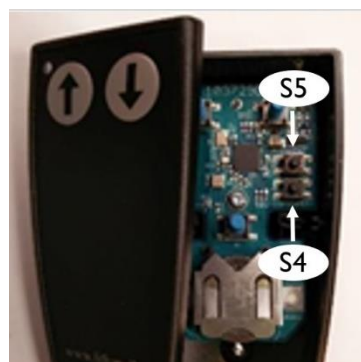

Teste o sistema para garantir que a reposição foi executada corretamente e que o controlo remoto já não está emparelhado. Caso contrário, repita os passos 1-3 acima.

Para repor o recetor

1. Prima S4 no recetor durante mais de 10 segundos.
2. Quando a luz indicadora começar a piscar rapidamente 10 vezes, o recetor foi reposto.

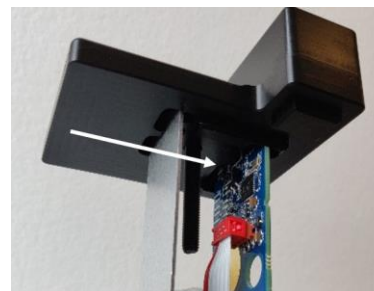



14. Instalação e transferência

A lista de verificação de instalação e entrega abaixo, que descreve o funcionamento e as características de segurança do elevador, deve ser revista com o utilizador/proprietário do elevador antes de finalizar a instalação.



Installation and handover

The form below shall be filled out upon installation.

Customer:	Product:
Address:	Product Type No.:
Postcode:	Serial No.:
Telephone No.:	Installation date:
Client acceptance of installation:	Installed by:

Checklist:

No	Description	Checked	Any comments
1	Testing together with the client	<input type="checkbox"/>	
2	Emergency stop	<input type="checkbox"/>	
3	Safety mode	<input type="checkbox"/>	
4	Review of the manual	<input type="checkbox"/>	
5	Pressure plate incl. alarm	<input type="checkbox"/>	
6	Overload	<input type="checkbox"/>	
7	Ramp/door function (switch)	<input type="checkbox"/>	
8	230V tp the control unit (do not switch off)	<input type="checkbox"/>	
9	Any change of battery in remote control	<input type="checkbox"/>	
10	Outdoor: instruction of treatment (no salt etc)	<input type="checkbox"/>	
11	Any pairing of wireless call stations / remote controls	<input type="checkbox"/>	
12		<input type="checkbox"/>	
13		<input type="checkbox"/>	
14		<input type="checkbox"/>	

Liftup A/S | Hagensvej 21 | DK-9530 Støvring | Denmark | T: +45 96 86 30 20 | M: support@liftup.dk | www.liftup.dk





15. Verificações de inspeção, controlo e assistência

Além da manutenção geral descrita na seção 12 12, devem ser efetuadas verificações de serviço regulares e controlos e inspeções legais do elevador.



IMPORTANTE!

Por razões de segurança, é muito importante que estas verificações de serviço e as verificações e inspeções obrigatórias sejam efectuadas, uma vez que verificações e inspeções inexistentes ou incorretamente efectuadas podem provocar danos pessoais.

15.1 Controlos e verificações legais

As verificações e inspeções legais devem ser realizadas no elevador, uma vez que este é autorizado para o transporte de pessoas. É da responsabilidade e da obrigação do proprietário garantir o seu cumprimento.



IMPORTANTE!

O número de inspeções obrigatórias depende da legislação do país em questão.

15.2 Inspeções regulares de serviço

Como fabricante, exigimos que sejam efectuadas inspeções de serviço regulares no elevador, nos intervalos periódicos indicados abaixo.



IMPORTANTE!

A garantia do fabricante poderá ser cancelada se o requisito mínimo de manutenção não for cumprido.

O requisito mínimo do fabricante para o número de verificações de serviço por ano:

	Interior	Ao ar livre/exterior
Privado/não de livre acesso	1	2
Público	2	4

Como fabricante, recomendamos que as verificações de serviço regulares sejam efectuadas por um técnico de serviço autorizado. O revendedor onde adquiriu o produto irá oferecer este serviço, mas se desejar utilizar outro fornecedor de serviços, é da responsabilidade do proprietário do elevador garantir que o técnico de serviço escolhido tenha formação no produto em questão. Consultar.: <https://www.liftup.dk/en/distributors/>.



IMPORTANTE!

Antes de efetuar a manutenção do elevador, a paragem de emergência deve ser premida. Isto é para evitar uma condução não intencional. É da responsabilidade do técnico de assistência assegurar que a paragem de emergência é premida antes de iniciar a assistência.

ATENÇÃO: Não é suficiente desligar a fonte de alimentação, uma vez que o sistema está equipado com bateria de reserva.

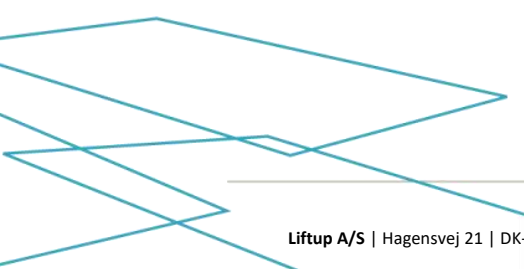



15.4 Diário de serviços

O formulário (como o exemplo abaixo) deve ser preenchido após cada serviço.



Service logbook

This form shall be filled in after every inspection.

Client:			Product:			
Address:			Product Type No.:			
Postcode:			Serial No.:			
Telephone No.:			Installation date:			
Contact Person:		Telephone No.:	Installed by:			
Installation facts:		Lift:	2 Stop:	IN:	Out:	Stairs Timeout:

No.	Date:	Comments:	Signature:
1			
2			
3			
4			
5			
6			
7			
8			
9			
10			
12			
13			
14			
15			
16			
17			
18			
19			
20			

Doc version 200323

Liftup AS | Hagensvej 21 | DK-9530 Støvring | Denmark | T: +45 96 86 30 20 | M: support@liftup.dk | www.liftup.dk





15.5 Registo de serviços online (apenas disponível em alguns países)

Utilizando um smartphone, tablet ou similar, o código QR pode ser digitalizado. O código QR pode ser encontrado na parte inferior da calha traseira do lado esquerdo (nível inferior).



A seção 3 contém uma marca CE com o número de série deste elevador específico e um código QR com acesso direto ao registo de serviços online do elevador. Quando o código QR é digitalizado, é levado diretamente para o registo de serviço online do elevador e é criado um novo registo. Os campos são preenchidos e o técnico/mecânico/autoridade de serviço assina o registo eletronicamente após cada visita.

Equipment Service Log

Equipment details

Serial no. FS19-00010

Production year 2019

Equipment type 103141 Flexstep V2

Links to more information

[Link til produktvideo](#)

Equipment log

These are the recorded service log entries for the equipment.

Log no. #1	Log entry date	Created by	Log entry text	Comments	Signature
1	15/01/2019	PB	Installation/opstilling af lift	Liften er installeret. Intet øvrigt at bemærke ifm. installationen.	PB
2	16/01/2019	Peter Pedersen	Opstillingskontrol	Liften er opstillingskontrolleret iHt. bekendtgørelse, uden bemærkninger. Lifte må herefter tages i anvendelse	PP
3	13/02/2020	Hans Jensen	Årlig eftersyn	Årlig eftersyn gennemført iHt. serviceaftale med Liftup A/S. Intet øvrigt at bemærke.	HJ

[Add log entry](#)

1: Her kan du se udstyrsdetaljer såsom: serienummer, produktionsår med mere.

2: Klik på linket for at se en video om produktet

3: Dette er selve "log-bogen" for udstyret. Denne skal opdateres af servicepersonalet ved hvert service besøg.

4: Loggen skal udfyldes med dato, navn, en sigende log entry tekst samt relevante kommentarer. Til slut underskrives loggen elektronisk.

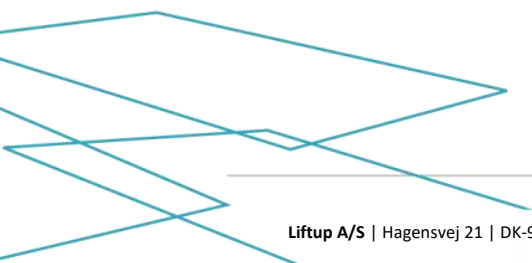









16. Peças sobresselentes e acessórios





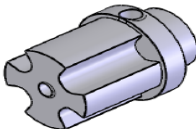

IMPORTANTE! É importante que sejam sempre utilizadas peças sobresselentes originais. A substituição só pode ser efetuada por um técnico de assistência autorizado. A utilização de peças de substituição não originais pode invalidar a garantia de fábrica. Para além disso, a segurança do produto poderá ser comprometida, o que pode resultar em ferimentos pessoais.

Para mais informações sobre peças sobresselentes e assistência técnica, contate os nossos revendedores: <https://www.liftup.dk/en/distributors/>

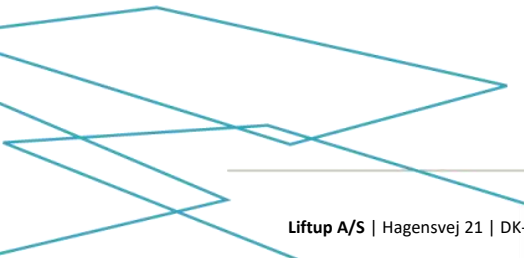
Spare part No.	Description	Illustration
100336	DC motor for Ramp	
100338	Micro Switch - Safety system - V4L IP67	
104834	Emergency Stop Button	
102744	Motor for Safety Barrier	
102759	POM guide for stairs/wall profile	
102766	Brush for wall profile	
102768	Spring for safety barrier contact	
100579	Plug for door, 40x40 mm	
101139	Timing belt for vertical barrier (m)	

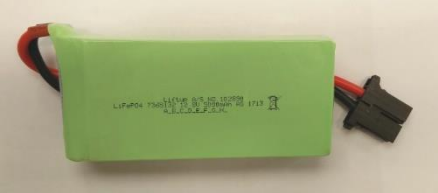
Spare part No.	Description	Illustration
101326 103679	Actuator for door EasyLift 800/900 (grey) EasyLift 1100 (grey)	
102355 104179	Actuator for door EasyLift 800/900 (black) EasyLift 1100 (black)	
101558	Cable for vertical barrier/ call station	
103933	Remote control – transmitter unit (accessory)	
101951	Repair spray, Colour Akzo 900 sable	
103482	Control Board for FS2, ELV3	
102556	Cam for ramp lock FS2 & ELV3	
102557	Brass bracket for ramp lock FS2 & ELV3	
103738 102726	Print for connection board 2,4 GHz Print for connection board 868 MHz FSV2/ELV3	
102773	Friction clutch for ramp lock	

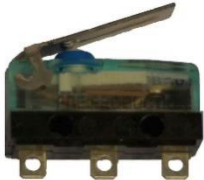
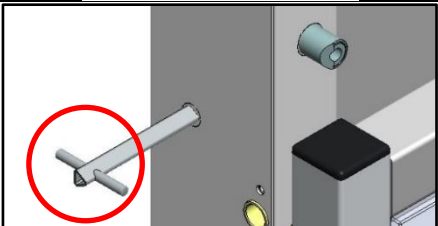

Spare part No.	Description	Illustration
102890	Battery 12V 5Ah LiFePo4 / FS2 / EL	
103080	Power supply unit 36 V	
103182	Actuator Complete, motor EasyLift V3	
103152	Spring for ramp - Friction clutch	
103333	Programming Cable USB A to B EasyLift	
101589	Micro Switch - Safety System Forced Break IP60 (EasyLift 800/900/1100)	
103691	Triangular key for emergency opening of EasyLift 1100 door	

17. Desmantelamento

Para garantir a desmontagem correta do elevador para instalação noutra local, recomenda-se a utilização de um técnico de assistência autorizado. Contate o seu revendedor para obter assistência na desmontagem.

Tenha em atenção que pode haver um risco de o elevador tombar/inclinar involuntariamente quando for libertado do edifício.

18. Eliminação

É dever do proprietário eliminar o produto de acordo com os regulamentos aplicáveis. Tenha em atenção que estão instaladas pilhas na unidade de controlo e no controlo remoto. Estas pilhas devem ser eliminadas separadamente.



IMPORTANTE!

Não deite as pilhas no caixote do lixo. Ao eliminar as pilhas, devem ser respeitadas as regras e regulamentos locais.

Se necessário, contate o seu revendedor para obter ajuda na sua eliminação.

18.1 Especificação dos materiais para o EasyLift

Materiais	Incluídos nos seguintes componentes/peças 1)
Aço (S 235 JR)	Estrutura, tubos do atuador, palhetas 2)
Alumínio (Al-Mg G3)	Rampa, chapas de cobertura, chapas de pressão, incrustações no solo, colunas de elevação, soleiras ²
Latão (Cu Zn 39 Pb 3)	Buchas, juntas
Plástico Polioximetileno (POM)	Calhas de deslizamento, casquilhos, juntas
Plásticos de Policarbonato	Laterais, portas, barreira vertical
Linóleo	Revestimentos em pavimentos
Madeira (em aglomerado e folheado)	Revestimentos em pavimentos
Eletrónica	Controlo/PCB, colunas de elevação
Cobre	Cabos

¹⁾ As estações de chamada, as colunas de controlo e outros componentes externos não estão incluídos.

²⁾ Consoante o modelo, os berços podem ser de aço ou de alumínio

19. Direito de reclamação

O direito de reclamação é exercido em conformidade com as regras aplicáveis ao direito de reclamação.

A Liftup oferece uma garantia total para peças sobresselentes durante dois anos, desde que o produto esteja registado na Liftup (<http://lpr.liftup.dk/>):



Product Registration

Register your product today and receive 2-years liability for defect on your product directly from Liftup.

Product ID - Serial no. [?](#)

Type of registrant

First name

Last name

Organization

Address

City

Region / State

Zip Code

Phone +

Email

Language

Copy of receipt Der er ingen fil valgt

If you want to stay updated regarding the latest news and updates, please fill in the check box.

Register

By registering your information, you agree that Liftup may keep your information in the 2-year period of Liability for defects and contact you upon updated user guides and product safety. When the period of Liability for defects has expired, we will contact you again to ask if we may retain your information. Otherwise they will be deleted. Additionally, this information is used for internal statistics, but is not disclosed to third parties. You can revoke your consent at any time.

For any questions regarding registration or liability for defects please contact mail@liftup.dk.



Para mais informações, consulte as nossas condições de venda e de entrega no nosso site Web: <https://www.liftup.dk/en/about-liftup/general-conditions/>



ATENÇÃO:

A garantia pode ser anulada se não forem efetuados os controlos de manutenção prescritos.

O não cumprimento das inspeções, controlos e verificações de serviço prescritas, de acordo com a seção 15, pode ter consequências graves para a segurança do produto. É da responsabilidade do cliente que o produto esteja sempre em conformidade com as inspeções, verificações e inspeções de serviço prescritas, cf. Despacho AT 461 de 23 de Maio de 2016, Anexos 2 e 3 e Despacho AT 1109 § 14.

Divirta-se com o seu novo EasyLift!
Com os melhores cumprimentos
Liftup A/S



lifting people

"Aesthetics, design and safety
are essential in everything we do.
We are developing dignified aids,
not machines."

LIFTUP A/S
Hagensvej 21
DK-9530 Støvring
Denmark

+45 9686 3020
support@liftup.dk
www.liftup.dk

