

DK

BRUGERMANUAL

ELENOR®

DK VS. 03.01

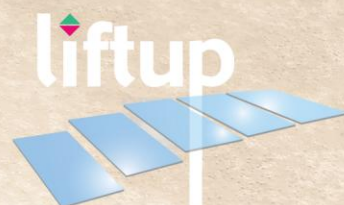

lifting people

Indhold

1. Forord	2
2. EU-overensstemmelseserklæring	3
3. Site acceptance test (SAT).....	4
4. Brugsbetingelser	5
5. Tekniske specifikationer	6
6. Sikkerhedsanvisninger	9
7. Funktionalitet	13
8. Opstart	13
9. Betjening af liften	13
10. Drift	18
11. Fejlsøgning.....	19
12. Nødvakuering.....	21
13. Vedligeholdelse	23
14. Parring af sender og modtager.....	25
15. Overdragelse af ejerskab	30
16. Inspektion, kontrol og serviceeftersyn.....	31
17. Reservedele og tilbehør.....	37
18. Nedtagning.....	37
19. Bortskaffelse	37
20. Reklamationsret.....	38

Maj 2025



1. Forord

Til lykke med din nye EleNor® lift. Dette er en original brugermanual til din nye EleNor lift.



Det er vigtigt at gennemlæse brugermanualen, før liften tages i brug. Brugermanualen bør opbevares i nærheden af liften.

EleNor liften er designet til personer med behov for niveau-fri adgang til flere bygningsniveauer, herunder kørestolsbrugere og gangbesværede, og må udelukkende anvendes til personløft.

EleNor liften giver let og elegant adgang mellem to niveauer.

EleNor liften betjenes enkelt ved hjælp af betjeningspanelerne.

I denne brugermanual omtales "EleNor lift" som "lift".

Opstilling og installation **SKAL** foretages af en af Liftup-uddannet servicetekniker for at sikre korrekt montage. Evt. forkert montage kan forårsage risiko for personskade eller død.

Når der i det efterfølgende henvises til en 'autoriseret servicetekniker' menes en servicetekniker, der har gennemgået produkt- og servicekursus hos Liftup.

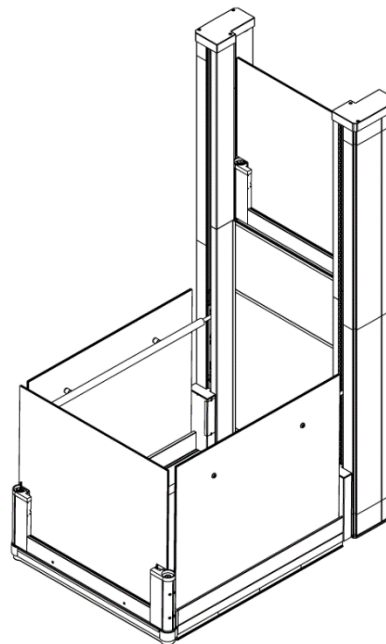

2. EU-overensstemmelseserklæring



EU-overensstemmelseserklæring

DK version 01.03 EleNor®

Producent: Liftup A/S
Adresse: Hagensvej 21, DK-9530 Støvring
Telefon: +45 9686 3020



erklærer hermed:

Udstyr: **EleNor®**
Platformslift til personer med behov for niveaufri adgang til flere bygningsniveauer, herunder kørestolsbrugere og gangbesværede.

Udstyret er i overensstemmelse med væsentlige krav fra CE-mærkningsdirektiverne:

Maskindirektivet:	2006/42/EF
Elektromagnetisk kompatibilitetsdirektivet (EMC):	2014/30/EU
Restriction on Hazardous Substances (RoHS):	2011/65/EU
Radioudstyrsdirektivet (RED):	2014/53/EU

Udstyret overholder relevante krav fra følgende standarder:

DS/EN 60204	Maskinsikkerhed – Elektrisk udstyr på maskiner
DS/EN 13849-1 og -2	Sikkerhedsrelaterede dele af styresystemer

Produktet er produceret i overensstemmelse med krav af certificeret ledelsessystem:

ISO 9001:2015	Kvalitetsledelsessystemer – Krav
Certifikat nummer:	DE00014

Overensstemmelseserklæringen er dækkende for følgende varianter:

- Indendørs og udendørs varianter
- Platformsstørrelser med indvendige mål: B: 1.100 mm – L: 1.050 – 1.400 mm
- Løftehøjde: 1.150 – 3.000 mm
- Operatørpaneler: Venstre side eller højre side
- +/- Gulvbelægning
- Gulvbelægningsmaterialer: Linoleum i flere farver, aluminium

Adm. direktør/CEO

Søren Elisiussen

Stilling

Navn

Liftup A/S, Hagensvej 21, DK-9530 Støvring, Danmark

Sted

12. maj 2025

Dato



Underskrift

lifting people

Liftup A/S | Hagensvej 21 | DK-9530 Støvring | Danmark | T: +45 9686 3020 | M: mail@liftup.dk | CVR: DK-1015 3964

3. Site acceptance test (SAT)



SITE ACCEPTANCE TEST *Certificate*

is hereby issued to the product with the serial no. indicated below

(insert serial number / copy of CE certification mark here)

The validity of the CE certificate is subject to correctly performed installation, cf. the manufacturer's instructions.

To certify that all safety tests, performance tests and other tests specified by our certified ISO 9001:2015 Quality Management System have been successfully passed and documented.

Issue date

Test responsible

lifting people

Liftup A/S | Hagensvej 21 | DK-9530 Støvring | Denmark | T: +45 9686 3020 | M: mail@liftup.dk | CVR: DK-1015 3964



4. Brugsbetingelser



VIGTIGT!

Det er vigtigt at gennemlæse brugermanualen, før liften tages i brug. Brugermanualen bør opbevares i nærheden af liften.

4.1 Ejerens ansvar

Ejeren af liften er ansvarlig for, at omgivelserne omkring installationen altid er sikre. Hvis liften eller omgivelserne vurderes som værende usikre, skal liften øjeblikkeligt tages ud af drift, og området skal afspærres. Ulykker skal rapporteres til en ekspert (inspektør eller installatør) eller til producenten.

Ejeren af liften er forpligtet til at vedligeholde liften iht. vedligeholdelsesvejledningen (se afsnit 13).

Hvis liften er offentligt tilgængelig, er ejeren endvidere forpligtet til at sikre, at lovpligtige eftersyn udføres med korrekte intervaller og at nødvendigt sikkerhedsudstyr er til rådighed.

4.2 Brugergruppe

Liften er designet til personer med behov for niveaufri adgang til flere bygningsniveauer, herunder kørestolsbrugere og gangbesværede.

Liften må udelukkende anvendes af brugere, der er bekendt med liftens funktionalitet, og som kan tage ansvar for sig selv og tredjemand.

Børn og personer der ikke opfylder disse krav, må kun transporteres med en ledsager, som påtager sig ansvaret for personen der transporteres.



VIGTIGT!

Liften må IKKE bruges til varetransport, og der må ikke køres paller med gods eller anden form for svær last ind på liften. Liften må udelukkende anvendes til personløft.



5. Tekniske specifikationer

Specifikationer:

Strømforsyning:	230V, 50 Hz (13 A), max. 2900 W, standby <150 W
Løftekapacitet:	400 kg
Løftehøjde:	1.150-3.000 mm
Løftehastighed:	Max 0,15m/s
Platformsstørrelse indvendig:	1100 mm x 1400 mm 1100 mm x 1050 mm
Indgangsbredde:	900 mm
Liftens mål:	1312 mm x 1869 mm 1312 mm x 1519 mm - højde afhænger af installation
Egenvægt:	<1000 kg
Miljø	Indendørs og udendørs – designet til miljøer i korrosionsklasse C1-C3 jf. ISO 12944:2018, men kan også installeres i udvalgte C4 miljøer. Konsulter Liftup Service Team omkring dette.
Godkendelse:	CE-mærket i henhold til Maskindirektiv 2006/42/EF <ul style="list-style-type: none"> - Opfylder de væsentligste krav fra:9386-1:2000 Power-operated lifting platforms for persons with impaired mobility - EN 81-41 Vertical lifting platforms - intended for use by persons with impaired mobility - ASME A18.1 Safety Standard for Platform lifts and Stairway Chairlifts
Driftscyklus:	2 min. / 4 min.

Alle radiokomponenter opfylder følgende standarder:

EU	2014/53/EU, Direktiv for radioudstyr og apparater (RED)
FCC (USA)	CFR 47 Part 15
DS/EN 62479:2010	Vurdering af elektronisk og elektrisk laveffektudstyrs overensstemmelse med de grundlæggende restriktioner for personeksponering for elektromagnetiske felter (10 MHz-300 GHz)
DS/EN 300 440, v2.1.1	Kortdistance apparater (SRD); Radioudstyr der anvendes i frekvensbåndet 1GHz til 40 GHz (Electromagnetic compatibility and Radio spectrum Matters Draft)
DS/EN 301489-1, v2.2.0	Elektromagnetisk kompatibilitet (EMC) standard til radioudstyr og radiotjenester; udkast (Electromagnetic compatibility and Radio spectrum Matters Draft)
DS/EN 301489-17, v3.2.0	Elektromagnetisk kompatibilitet (EMC) og spørgsmål vedrørende radiospektrum (Electromagnetic compatibility and Radio spectrum Matters)
AS/NZS 4268	Radio Equipment and Systems – Short Range devices
AS/NZS 2772.2	Radio Frequency Fields (mean power <1 mW)



Intern modtager (MODULE1):

2.4 GHz kortdistance apparater:

FCC ID: 2AK8H-MODULE1

Modtagerklasse	3
Mål (L x B x H):	72 x 33 x 10mm
Vægt:	10 g
Frekvenser:	2,410GHz 2,435GHz og 2,460GHz
Arbejdscyklus:	<1% (kun TX for parring af fjernbetjening)
El-forsyning:	<0,6mW kontrolleret miljø
Strømforsyning:	5,6 Volt 30mA
Vand og støv:	IP XX (skal monteres indvendigt i Liftup produkter)
Omgivelsestemperatur:	+5°C to +40°C/ 41°F to 104°F
Opbevaringstemperatur:	-25°C til +70°C / 13°F to 158°F
Forventet levetid:	>5 år

Håndholdt trådløs fjernbetjening (REMOTE1)

2.4 GHz kortdistance apparater:

FCC ID: 2AK8H-REMOTE1

Modtagerklasse	3
Mål (L x B x H):	96 x 47 x 24mm
Vægt:	48 g
Frekvenser:	2,410GHz 2,435GHz og 2,460GHz
Arbejdscyklus:	<1%
El-forsyning:	<0,6mW kontrolleret miljø, 'dødemandsbetjent'
Batteri:	3 Volt CR2032
Vand og støv:	IP 42
Omgivelsestemperatur:	+5°C til +40°C
Opbevaringstemperatur:	-25°C til +70°C
Forventet levetid:	>5 år

Sender i betjeningsenheder (REMOTE2):

2.4 GHz kortdistance apparater:

FCC ID: 2AK8H-REMOTE2

Modtagerklasse	3
Mål (L x B x H):	80 x 64 x 33mm
Vægt:	75 g (0,17 lbs.)
Frekvenser:	2,410GHz 2,435GHz and 2,460GHz
Arbejdscyklus:	<1%
El-forsyning:	<0,6mW kontrolleret miljø, 'dødemandsbetjent'
Batteri:	3 Volt CR2032
Vand og støv:	IP 42
Omgivelsestemperatur:	+5°C til +40°C
Opbevaringstemperatur:	-25°C til +70°C
Forventet levetid:	>5 år



Patenteret produkt



Kongeriget Danmark

Patentansøgninger:

- Compact Omega Belt Drive
 - EP ansøgningsnummer: 22200578.7
 - PCT ansøgningsnummer: PCT/EP2023/077639
- Drive unit placement and access openings for a platform lifting system
 - EP ansøgningsnummer: 22169058.9
 - PCT ansøgningsnummer: PCT/EP2023/060088
- Underpan for lifting systems
 - EP ansøgningsnummer: 22169054.8
 - PCT ansøgningsnummer: PCT/EP2023/060086

Følgende designbeskyttelse er gældende for løfteudstyr, EleNor:

- DK registreringsnr.: DM/220428
- U.S. Design Patent No. D1017176

Følgende ordmærke er varemærkeregistreret for klasse 07, 09 og 10: "EleNor"

- DK registration No.: VR202201293
- International registration No.: 1691766

6. Sikkerhedsanvisninger

6.1 Advarsler



ADVARSEL!

Forsøg ikke at flytte, afinstallere eller reparere liften. Ved ukorrekt montage kan der opstå en sikkerhedsrisiko for brugerne.

Liftup fraskriver sig ethvert ansvar, såfremt installation og reparation ikke er udført af en autoriseret servicetekniker.



ADVARSEL!

Kørestole skal sikres mod at rulle af platformen ved at aktivere bremsen eller ved elektriske kørestole, slukke maskinen eller lignende.



ADVARSEL!

Selv om liften er udstyret med diverse sikkerhedsanordninger, må den ikke benyttes, hvis der opholder sig personer eller dyr i nærheden, så der ikke opstår fare for klemning.



ADVARSEL!

Stik aldrig hænder eller løse genstande ind igennem børsterne, da der her er klemningsfare. **Lad aldrig børn lege med liften!**



ADVARSEL!

Anbring aldrig hænder eller løse genstande nær liftvæggen, når liften kører



ADVARSEL!

Brug ikke liften i tilfælde af brand



6.2 Installation og vedligehold

Liften skal sættes op i sikre omgivelser ved at følge retningslinjerne i Liftups ”EleNor® - Krav til installationssted”. Opstilling, installation, reparationer og service **SKAL** foretages af en autoriseret servicetekniker for at sikre korrekt montage.

ADVARSEL!



Forsøg ikke at flytte, afinstallere eller reparere liften. Ved ukorrekt montage kan der opstå en sikkerhedsrisiko for brugerne.

Liftup fraskriver sig ethvert ansvar, såfremt installation og reparation ikke er udført af en autoriseret servicetekniker.

Deaktiver aldrig liftens sikkerhedsudstyr ved at lave mekaniske eller elektriske ændringer på installationen. Alle ændringer og/eller modificeringer på systemet er forbudt uden skriftligt samtykke fra Liftup.

Liften er ikke beregnet til at blive installeret i eksplosionsfarlige områder eller i transportmidler. Opstår der tvivl om opsætningsstedet er anvendeligt, tilrådes det altid til at søge information hos Liftup.

For yderligere information eller materiale vedrørende installation eller reparation bedes du kontakte din forhandler, se <https://www.liftup.dk/da/kontakt>.



I Danmark har Arbejdstilsynet med virkning fra 30. juni 2016 indført nye regler for ejere/brugere af lifte, liftprodukter mv. (AT BEK 461 af 23. maj 2016). Dette har betydning for antallet af forebyggende vedligeholdelses-eftersyn og for lovpligtig opstillingskontrol af produktet. For at kvalitetssikre disse eftersyn har Liftup udviklet og implementeret en online servicelog, som er tilgængelig på alle vores liftprodukter. Alle eftersyn og kontroller skal fremadrettet registreres i denne log (læs mere om udstyrets online servicelog i kap. 0).

6.3 Driftsforhold

Rummet under liften skal holdes fri for objekter, da disse ville kunne hindre liftens bevægelser og funktion. Hvis et emne/objekt forhindrer liftens bevægelse i nedadgående retning, vil liften standse sin bevægelse. Emnet eller objektet skal fjernes, før liften igen kan anvendes.

Da udendørslifte er eksponeret for vejret, kan det være nødvendigt at rense liften for sne og is om vinteren. I tilfælde af, at gulvet er blevet eftermonteret, skal man være opmærksom på, om gulvet har en skridsikker overflade.

6.4 Lifte opstillet frit tilgængeligt (gælder kun i visse lande)

Hvis liften er offentligt tilgængelig, skal den som udgangspunkt være forsynet med nøgleafbryder, så liften kan aflåses, når den ikke er under opsyn.



For at forhindre, at personer utilsigtet kan blive indespærret på liften, skal den kunne aflåses, så der ikke kan opnås adgang til liften (på normal vis). Nøgleafbryderen skal forhindre al kørsel med liften. Dog vil liften færdiggøre igangværende kørsel, så ingen bliver indespærret på liften.

Hvis liften ikke er under opsyn eller aflåst, men ejeren (eller dennes repræsentant) befinder sig i nærheden/bygningen, skal den være forsynet med alarmsignal til at tilkalde hjælp.

Hvis liften ikke er udstyret med et alarmsignal, skal alarmknappen tilsluttes en ekstern alarmgiver (fx lys, lyd el.lign.), der vil kunne gøre opmærksom på, at der er behov for assistance ved liften. Hvis liften er installeret på en måde, hvor alarmsignal ikke er tilstrækkeligt (f.eks. frit tilgængelig uden opsyn), skal der monteres tovejskommunikation.

Hvis liften er installeret med tovejskommunikationsudstyr, skal dette udstyr være tilsluttet et telefonnummer, der til enhver tid (hvor liften er tilgængelig) skal være betjent.

6.5 Undgå personskade

For at undgå personskade er det IKKE tilladt at anvende liften, når nogen er i fare for at komme til skade ved klemning, klipning, fald, snublen eller lignende. Det er vigtigt, at brugeren/operatøren sikrer sig, at liftens bevægelse kan ske uden at bringe nogen eller noget i fare.



ADVARSEL!

Anbring aldrig hænder eller løse genstande nær liftvæggen, når liften kører.

Stik aldrig hænder eller løse genstande ind igennem børsterne, da der her er klemningsfare.



ADVARSEL!

Brug ikke liften i tilfælde af brand

Vær ekstra opmærksom, når der er mindre børn, ældre mennesker og personer med handicap på eller i nærheden af liften, da disse persongrupper ikke altid kan forventes at kunne forudse de mulige konsekvenser af liftens bevægelser.

6.6 Personsikkerhed

Liften er udstyret med forskellige sikkerhedsanordninger, der beskytter samt reducerer risikoen for at brugeren eller andre personer kommer til skade ved brug af liften.



ADVARSEL!

Selv om liften er udstyret med diverse sikkerhedsanordninger, må den ikke benyttes, hvis der opholder sig personer eller dyr i nærheden, så der ikke opstår fare for klemning. **Lad aldrig børn lege med liften.**

6.6.1 Dørlåse

Liften er ved levering forsynet med døre på hhv. platform og mellem søjler på øvre niveau. Disse lukker og låser, før liften begynder at bevæge sig. Dørene vil altid være låst, når døren er lukket.



VIGTIGT!

Kraftig vind kan forstyrre dørens funktionalitet.

6.6.2 Klemsikring

Under hele liften er der monteret et antal trykplader (klemsikring), som aktiveres, hvis noget skulle komme i klemme nedenunder. Når klemsikringen bliver aktiveret, standser liften.

Hvis klemsikringen bliver aktiveret, skal betjeningsknappen slippes. Eventuelle genstande under liften fjernes og der kan atter køres ned til gulvniveau. (Kør evt. lidt op for lettere at kunne fjerne genstande under liften).

VIGTIGT!



Når liften er installeret udendørs, skal man være opmærksom på, at blade, grene og sne kan påvirke klemsikringen. Derfor bør det jævnligt efterses, at liften ikke kan blive blokeret på vej nedad.

Det anbefales ved udendørs installationer at køre liften ned efter brug, da dette vil reducere risikoen for at uønskede genstande kan trænge ind under liften.

6.6.3 Klemningsfare bag børsterne



Stik **ALDRIG** hænder eller genstande ind igennem børsterne på liften (markeret med rødt på illustrationen til højre).

Der kan være risiko for klemningsfare samt adgang til komponenter, der ved demontage kan forårsage driftsstop.

Lad aldrig børn lege med liften!

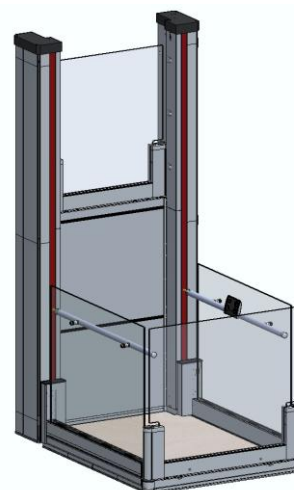

6.7 Overbelastning af liften

For at undgå materiel skade i forbindelse med overbelastning (max. 400 kg jævnt fordelt) er liften udstyret med en overbelastningssikring, der ved overbelastning standser liften og giver en advarsalarm.

Overskrid aldrig den maksimale belastning. Den maksimale belastning er angivet på kontrolpanelet.



Den maksimale belastning er 400 kg **jævnt fordelt på platformen** (max. 2 personer).

7. Funktionalitet

Liften er en såkaldt "dødemandsbetjent" lift, dvs. trykknapperne skal holdes inde under hele kørslen. En dødemandsbetjent knap vil deaktivere liften, når den slippes.

Liften fungerer i sin enkelthed ved, at brugeren tilkalder liften med en af trykknapperne på den eksterne kaldestation.

Når brugeren er på liften, betjenes den fra betjeningspanelet i siden, hvor man kan vælge at blive transporteret hhv. til øverste eller nederste niveau.

8. Opstart

Liften skal altid være tilkoblet en 230V stikkontakt og være tændt. Normalt er liften altid i "standby-mode", dvs. at den er klar til brug, så snart der bliver trykket på en af betjenings-tasterne.

Hvis nødstopet er trykket ind, skal det deaktiveres, før liften kan tages i brug (se mere i afsnit 9 vedr. betjening).

Hvis liften er låst med en nøglelås (jf. afsnit 6.4), skal denne deaktiveres, før liften kan tages i brug.

9. Betjening af liften

Liften er sikker og nem at bruge. Funktionerne er designet med henblik på kørestolsbrugere og gangbesværede.



VIGTIGT!

Tjek altid visuelt, om liftens kørebane og dørenes åbningsområde er fri, inden liften tages i brug. Hvis der opstår farlige situationer under brug, skal liften stoppes med det samme ved at slippe trykknapperne.

9.1 Den daglige anvendelse

Liften betjenes fra betjeningspanelet på liften Fig. 1 eller fra de to eksterne betjeningspaneler (kaldestationer) placeret på hhv. øverste og nederste niveau: Standard væghængt kaldestation (fig.2-5), eller fritstående betjeningsstøje (fig. 6-9). Liften kan også betjenes via fjernbetjeningen (ekstra udstyr) (fig. 10). Fjernbetjeningen kan erstatte de to betjeningspaneler.



Fig. 1:
Betjeningspanel på liften



Fig. 2:
Standard kaldestation
med kabel,
1-vejs



Fig. 3:
Standard kaldestation
med kabel,
2-vejs



Fig. 4:
Standard kalde-
station, trådløs,
1-vejs



Fig. 5:
Standard kalde-
station, trådløs,
2-vejs

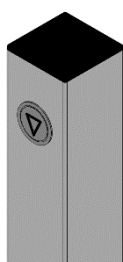

Fig. 6:
Betjeningssøjle
med kabel, 1-vejs

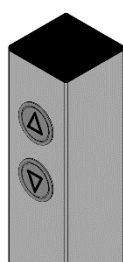

Fig. 7:
Betjeningssøjle
med kabel, 2-vejs

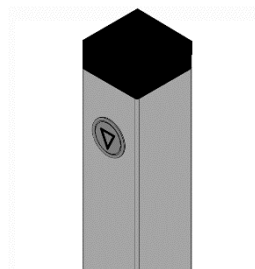

Fig. 8:
Betjeningssøjle,
trådløs, 1-vejs

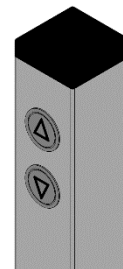

Fig. 9:
Betjeningssøjle,
trådløs, 2-vejs



Fig. 10:
Fjernbetjening
(ekstraudstyr)

9.2 Tilkald liften fra det ØVERSTE niveau

For at kalde liften til øverste niveau skal man trykke på kaldestationen, som er placeret på øverste niveau, indtil liften er kørt helt op og holder stille. Når døren er helt åben, kan indstigning på liften foretages.

9.3 Tilkald liften fra det NEDERSTE niveau

For at kalde liften til nederste niveau skal man trykke på kaldestationen, som er placeret på nederste niveau, indtil liften er kørt helt ned og holder stille. Når døren er helt åben, kan indstigning på liften foretages.

9.4 Automatisk dør

Når platformen lander på niveau, og døråbning er aktiveret, åbner døren automatisk. Hvis døren støder mod en genstand eller person, kan den ikke åbne. Dørmotoren prøver at åbne døren i minimum 30 sekunder. Er døren ikke fuldt åben, kan den skubbes manuelt op. Døren står åben i minimum 30 sekunder, så der er god tid til at komme af og på liften. Døren lukker automatisk.

Det er muligt at fremskynde at døren lukker, ved at trykke på OP/NED knappen. Døren låser automatisk, efter lukning.

9.5 Betjening af liften fra platformen



ADVARSEL!

Kørestole skal sikres mod at rulle af platformen ved at aktivere bremsen eller ved elektriske kørestole, slukke maskinen eller lignende.



På liften er der monteret et betjeningspanel med fire knapper. En med 'pil op' (△), og en med 'pil ned' (▽) samt et nødstop (●) og en med alarmklokke (🔔).



Når du er på liften og ønsker at bringe den til øverste niveau, skal du trykke på 'pil op' knappen. Døren lukker, hvorefter liften begynder at køre op. Knappen holdes inde, indtil liften har nået det ønskede niveau, holder stille og døren begynder at åbne. Døren åbner automatisk. Når døren er helt åben, kan liften forlades.



Når du er på liften og ønsker at bringe den til nederste niveau, skal du trykke på 'pil ned' knappen. Døren lukker, hvorefter liften begynder at køre ned. Knappen holdes inde, indtil liften har nået det nederste niveau, holder stille og døren begynder at åbne. Døren åbner automatisk. Når døren er helt åben, kan liften forlades.



ADVARSEL!

Der kan være en lille niveauforskel (<10 mm) mellem platformen og etageniveauet. PAS PÅ! Der er risiko for at snuble.

9.6 Nødstop



Hvis liften foretager en utilsigtet eller uønsket bevægelse, eller hvis liften skal standses med henblik på at undgå faremomenter, tryk da på NØDSTOP.

For at frigøre nødstoppet drejes knappen med uret.

Hvis nødstoppet har været aktiveret, kan liften i første omgang kun betjenes fra betjeningspanelet på liften.



9.7 Alarm og nødkald



Liften er udstyret med en alarmknap, der kan tilkalde assistance. For at aktivere alarmeren skal man trykke på alarmknappen og holde den inde i ca. 5 sekunder.

Alarmknappen kan tilsluttes på flere måder:

1. Alarmknappen kan være tilsluttet en intern buzzer (alarm) i liften, der gør opmærksom på, at der er behov for assistance ved liften.



2. Alarmknappen kan tilsluttes en ekstern alarmer (lys/lyd), der gør opmærksom på, at der er behov for assistance ved liften.

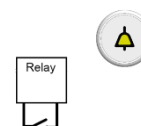

Udelukkende relæudgang



*Analog tilslutning
(SafeLine)*

3. Alarmknappen er tilsluttet et samtalsystem, som giver brugeren mulighed for at kontakte ekstern assistance, enten ved analog tilslutning eller ved brug af SIM-kort.



*SIM-kort (SafeLine)
Kun EMEA lande*

QR SafeLine

Nærmere oplysninger omkring betjening og funktioner i samtalsystemet SafeLine kan findes her:

Safeline MX3: <https://www.safeline-group.com/en/qg/mx3>



VIGTIGT!

Hvis liften er installeret på en måde, hvor alarmsignalet ikke er tilstrækkeligt (f.eks. frit tilgængelig uden opsyn), skal der monteres tovejskommunikation (samtalsystem).



10. Drift

10.1 Utilsigtede bevægelser af liften

Såfremt der under anvendelse af liften opstår handlinger eller bevægelser, der ikke er beskrevet i denne manual, skal liften standses og teknisk assistance tilkaldes.

10.2 Strømodfald

Under normale driftsforhold skal liften altid være tilsluttet 230V. Liften kan ikke bruges hvis strømforsyning er afbrudt.

Der er batteribackup til lys, nødtelefon og controlleren i >5 timer. Ved brug af batteribackuppen lyder der en lav advarsalarm (små korte bip) fra liften.



VIGTIGT!

Det er meget vigtigt, at strømmen ikke frakobles eller slukkes, idet længerevarende strømafbrydelse (>5 timer) kan resultere i afladte batterier.

10.3 Kalibrering efter strømodfald

Hvis strømforsyningen er blevet afbrudt, eller hvis systemet registrerer anden form for uregelmæssighed, skal det kalibreres. Liften går i en særlig sikkerhedstilstand (kalibreringstilstand), som kun tillader liften at køre nedad. Bevægelsen aktiveres med både 'pil op' og 'pil ned' knappen. Liften er kalibreret, når den har kørt helt ned til nederste niveau.



VIGTIGT!

Hvis du observerer, at liften ikke kører som forventet eller standser igen efter få centimeter, kan der være opstået tekniske problemer, der kræver udbedring af teknisk kyndigt personale. Kontakt din forhandler for yderligere hjælp.



11. Fejlsøgning

Af sikkerhedsmæssige årsager er liften udstyret med en række mekaniske og elektriske låse og sensorer. Hvis nogle af disse enheder ikke fungerer korrekt eller ikke aktiveres i den rigtige rækkefølge, vil liften ikke køre. Ved driftsstop kan brugeren evt. selv prøve at identificere fejlen vha. af nedenstående skema.



ADVARSEL!

Forsøg ikke selv at reparere liften. Dette SKAL udføres af en autoriseret service-tekniker.

Fejl	Årsag	Løsning
Driftsstop	Nødstop er aktiveret	For at frigøre nødstopet drejes knappen med uret. Hvis nødstopet har været aktiveret, kan liften i første omgang kun betjenes fra betjeningspanelet på liften.
	Dørene er ikke helt lukket og/eller låst	Træk dørene i, så sensoren aktiveres/låsen kan slås i.
	Platformen møder modstand fra en genstand fx placeret under liften	Fjern genstanden og prøv igen.
	Nøgleafbryderen er aktiveret	Drej nøglen i nøgleafbryderen og lås liften op
Driftsstop og lav bip-lyd fra liften.	Stikkontakt er slukket eller strømmen er gået.	Tænd stikkontakten eller slå strømmen til/skift sikring. Læs desuden afsnit 10.3.
Platformen kører ikke helt op til øverste niveau	Magneter/niveau switch virker ikke eller skal justeres	Kontakt autoriseret service-tekniker for at få repareret/justeret magneter/switches.
Platformen kører ikke helt ned til nederste niveau	Magneter/niveau switch virker ikke eller skal justeres	Kontakt autoriseret service-tekniker for at få repareret/justeret magneter/switches.
Platformen stopper ikke af sig selv ved øverste niveau	Magneter/niveau switch virker ikke eller skal justeres	Stop brug af liften. Kontakt autoriseret service-tekniker for at få repareret/justeret magneter/switches.
Platformen kører forbi nederste niveau	Magneter/niveau switch virker ikke eller skal justeres	Stop brug af liften. Kontakt autoriseret service-tekniker for at få repareret/justeret magneter/switches.
Platformen vil ikke køre opad	Knappen 'pil ned' i betjeningspanelet sidder fast.	Løsn knap og prøv igen. Kontakt autoriseret service-tekniker, hvis problemet fortsætter.

Fejl	Årsag	Løsning
Platformen vil ikke køre ned ad	Knappen 'pil op' i betjeningspanelet sidder fast.	Løsn knap og prøv igen. Kontakt autoriseret service-tekniker, hvis problemet fortsætter.
	Klemsikringen under platformen er aktiveret.	Fjern evt. genstand under liftten. Hvis arealet under liftten er tomt, skal du trykke på alle klemplader og sikre, at de kan bevæge sig frit op og ned. Kontakt autoriseret service-tekniker, hvis problemet fortsætter.
Døren åbner ikke automatisk	Der står noget i vejen for at døren kan åbne.	Fjern genstanden og skub døren op manuelt.
	Dørmotoren virker ikke.	Kontakt autoriseret service-tekniker for at få repareret/justeret magneter/switches.



12. Nødevakuering

Hvis platformen sidder fastlåst imellem etagerne, og fejlsøgning (se afsnit 11) ikke afhjælper problemet, kan passageren blive nødevakueret.



Liftinstallationer der ikke er under konstant opsyn, skal udstyres med en alarm.

12.1 Nødsænkning i sikkerhedstilstand

I tilfælde af andre (alvorlige) fejl, hvor liften ikke kan sænkes i ”sikkerhedstilstand”, er det kun en autoriseret servicetekniker, der kan sætte liften i bevægelse ved at benytte en speciel elektrisk eller manuel nødsækningsfunktion, som brugeren af sikkerhedsmæssige årsager ikke har adgang til. Det er ikke muligt at sænke liften ved håndkraft eller at køre den opad.



Efter en nødsænkning bør liften under ingen omstændigheder tages i brug igen, før den har gennemgået serviceeftersyn af en autoriseret servicetekniker.

12.2 Oplåsning af døren i nødstilfælde



Nedenstående mulighed bør kun bruges, hvis liften befinder sig ved en etage, og der er en person på platformen, som skal evakueres akut. Forsøg altid først at sænke platformen ned til nærmeste dørzone. Er dette ikke muligt, kan brugeren evakueres af autoriseret personel, jf. afsnit 12.3

Døren er udstyret med en automatisk dørlås. Den kan låses op med en trekantet dørnøgle.

Opbevar altid trekantnøglen et sikkert sted tæt på liften, hvor den er sikret mod uautoriseret brug.

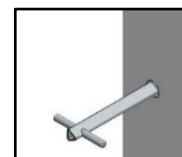

Fremgangsmåde

1. Slå hovedafbryder fra. (**BEMÆRK:** Hvis liften har UPS monteret, skal strømmen afbrydes på UPS'en, da denne vil forsyne liften, når strømmen afbrydes).
2. Der findes et hul i dørkarmen. Dette kan være dækket af et plastdæksel, der i så fald skal fjernes. Indsæt den trekantede dørnøgle i hullet i dørkarmen. Vrid og træk samtidig i døren.
 - Venstrehængslet: Mod uret
 - Højrehængslet: Med uret
3. Sikr at døren er forsvarligt lukket, når alle passagerer er ude.
4. Tilkobl strømmen igen.
5. Kalibrer liften ved at køre den op og ned igen.



ADVARSEL!

Hvis platformen ikke er ud for øverste dør, bør den ikke låses op. Fare for fald eller snublen.

12.3 Evakuering af bruger i nødstilfælde

- Hvis en bruger skal løftes bort fra liften (f.eks. en kørestolsbruger), bør der anvendes passende løfteudstyr/hjælpemidler.
- Evakuering bør udelukkende foretages af brandvæsen eller anden autoriseret personel.
- Evakuering bør foretages fra den etage, hvor det er sikrest og nemmest. Dørene låses op med en trekantnøgle (se afsnit 12.2).



Efter en evakuering bør liften under ingen omstændigheder tages i brug igen, før den har gennemgået serviceeftersyn af en autoriseret servicetekniker.

12.4 Nødbelysning/strømsvigt



I tilfælde af strømsvigt eller hvis strømforsyningen til liftens styring af en eller anden grund bliver afbrudt, vil systemet automatisk skifte til backup-tilstand. Det betyder, at systemet bliver ved med at virke, idet liften så forsynes af et backup-batteri. Der vil fortsat være lys på liften.



13. Vedligeholdelse

Kontroller jævnligt rummet under liften for evt. blade, grene eller andre emner/objekter, og fjern disse for at sikre liftens frie bevægelse.

Vedligeholdelse af liften skal normalt kun foretages i forbindelse med de regelmæssige serviceeftersyn (jf. afsnit 16), som skal udføres af en autoriseret servicetekniker. Skulle der opstå utilsigtede fejl eller mislyde, kontakt da straks din forhandler for at få udbedret fejlen.

13.1 Rengøring

Rengøring foretages ved aftørring med en klud, hårdt opvredet i vand, tilsat et mildt rengøringsmiddel.



VIGTIGT!

Der må IKKE anvendes højtryksrensere eller spules direkte på liften med vandslange. Der må ikke anvendes aggressive rengøringsmidler eller lignende på liften. Undgå desuden, at salt eller sand kommer på liften i forbindelse med vintervedligeholdelse.

13.2 Udskiftning af batteri i trådløse kaldestationer/fjernbetjening

I de trådløse kaldestationer/fjernbetjeningen (ekstraudstyr) er der monteret 1 stk. CR2032-batteri.



For at sikre en stabil funktion skal batteriet skiftes hvert 2. år.



PAS PÅ!

Undgå at putte batteriet i munden pga. risikoen for at sluge det.



Hold batterierne utilgængelige for små børn. Hvis et barn sluger et batteri, skal man straks kontakte en læge.



Bortskaf ikke batteriet sammen med usorteret husholdningsaffald. Ved bortskaffelse skal lokale bestemmelser og forskrifter overholdes.

Sådan udskiftes batteriet

Håndholdt fjernbetjening:

1. Løsn skruen (Torx TX 6) bag på fjernbetjeningen
2. Fjern bagpanelet
3. Udskift batteriet
4. Monter bagpanelet igen og test fjernbetjeningen.



Kaldestation:

For at få adgang til batteriet løsnes 2 Torx skruer, og top cover trækkes ned for at få det adskilt fra modpart.

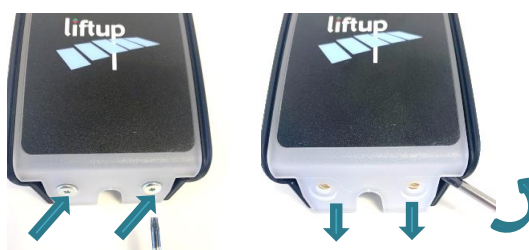

Betjeningsøjle

For at få adgang til batteri løsnes de 4 skruer, og tophat trækkes forsigtigt op.



VIGTIGT! Vær opmærksom på ikke at trække ledninger fra hinanden. Printet trækkes forsigtigt ud af tophatten.

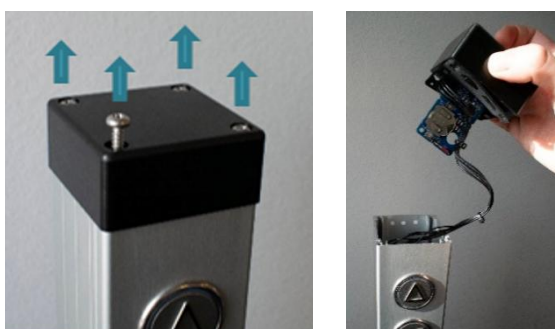

- Udskift batteriet
- Monter delene i omvendt rækkefølge og test knapperne.

Hvis der ikke har været strøm på fjernbetjeningen eller modtageren i en længere periode, kan det være nødvendigt at kalibrere systemet (parre de to enheder), se afsnit 14.

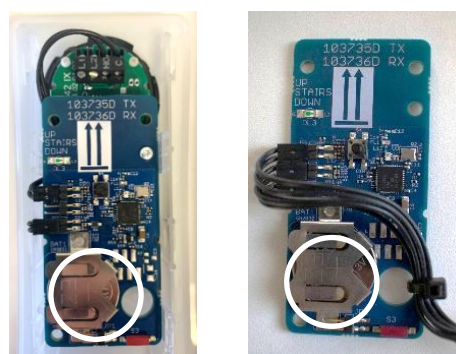

14. Parring af sender og modtager

14.1 Trådløs kaldestation og betjeningsøjle 2.4 GHz

Sender og modtager skal altid parres for at virke. Dette gøres normalt fra fabrikken eller af en autoriseret servicetekniker. Modtageren reagerer ikke på en sender, som den ikke er parret med. En modtager kan parres med op til 20 sendere. En sender kan sammenkobles med flere modtagere, hvis det er nødvendigt. I tilfælde af, at der er behov for at parre en helt ny sender, skal nedenstående fremgangsmåde følges.

Sådan parres sender og modtager:

1. Skru søjlecover (1) af.

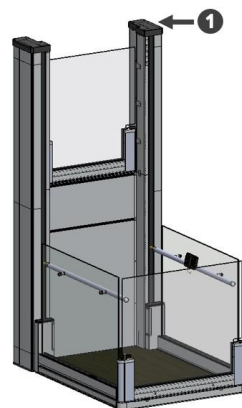
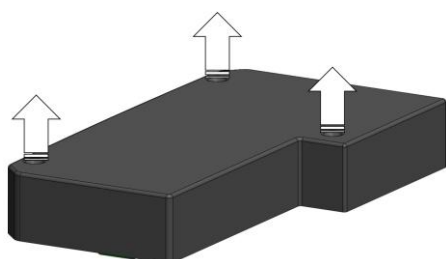

2. Træk forsigtigt boksen op af søjlerne.



3. Løsn de 4 skruer og tag bagsiden af.



4. Tryk kort på 'Connect' (1). Når kontrol-lampen begynder at blinke langsomt, er modtageren i installationstilstand i 2 min.

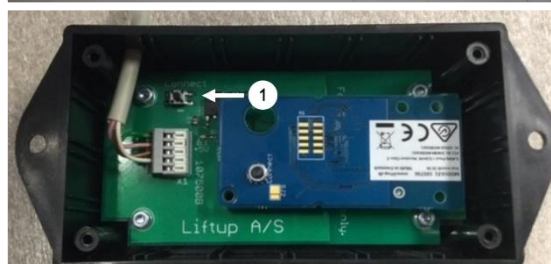

5. Få adgang til sender:

Kaldestation

For at få adgang til print med sender løsnes 2 Torx skruer, og top cover trækkes ned for at få det adskilt fra modpart.

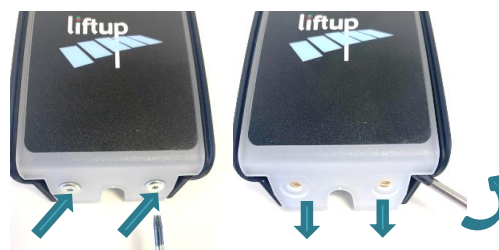

Betjeningsøjle

For at få adgang til print med sender løsnes de 4 topskruer, og tophat trækkes forsigtigt op. Printet trækkes forsigtigt ud af tophatten.

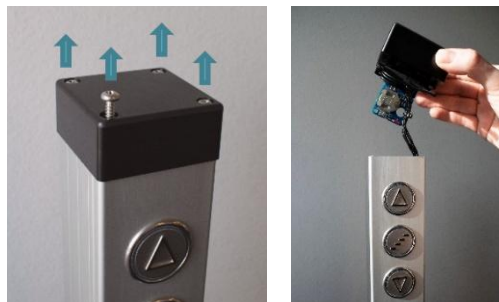

VIGTIGT!

Vær opmærksom på ikke at trække ledninger fra hinanden.

6. Sender print kan nu ses.
7. Tryk kortvarigt på S4 for at parre den med den modtager (skal gøres indenfor 2 min.)

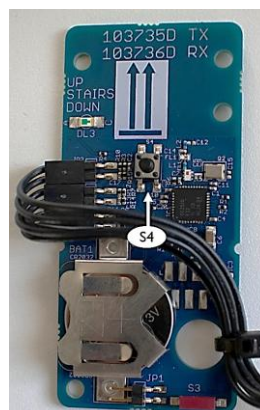

8. Test systemet for at sikre, at parringen er udført korrekt; hvis ikke, gentag punkt 1-4.
9. Hvis der skal parres flere fjernbetjeninger med modtageren, gentag fra trin 2 ovenfor.
10. Påmonter søjlehatten igen



For at nulstille en kaldestation/betjeningsøjle, så den ikke længere er parret med liften, skal nedenstående punkter følges:

Sådan nulstilles senderen:

1. Tryk på S4 på senderen i mere end 10 sekunder.
2. Når LED lysdioden begynder at blinke hurtigt, er senderen nulstillet.

Sådan nulstilles modtageren:

1. Tryk på Connect (1) på modtageren i mere end 10 sekunder (se billeder i afsnit 14.2)
2. Når LED lysdioden begynder at blinke hurtigt, er modtageren nulstillet.

14.2 Fjernbetjening og modtager 2.4 GHz

Sender og modtager skal altid parres for at virke. Dette gøres normalt fra fabrikken eller af en autoriseret servicetekniker. Modtageren vil ikke reagere på en sender, uden at den er parret med modtageren. En modtager kan parres med op til 20 sendere. En sender kan parres med flere modtagere, hvis det ønskes.

Sådan parres sender og modtager:

1. Skru søjlecover (1) af.

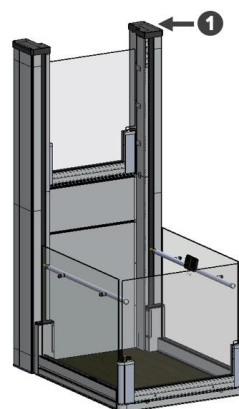
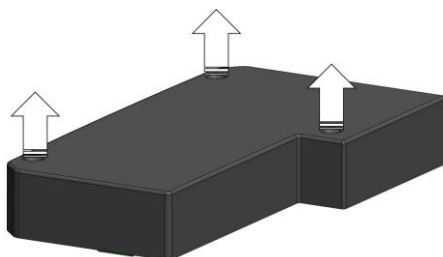

2. Træk forsigtigt boksen op af søjlerne.



3. Løsn de 4 skruer og tag bagsiden af.



4. Tryk kort på 'Connect' (1). Når kontrollampen begynder at blinke langsomt, er modtageren i installationstilstand i 2 min.



5. Tryk på 'pil op' (↑) og 'pil ned' (↓) på fjernbetjeningen samtidig og hold dem nede i ca. 5 sekunder, indtil kontrollampen på fjernbetjeningen begynder at blinke langsomt. Fjernbetjeningen er nu i installationstilstand i 2 min. Det skal være et gult blink, hvis det er et rødt blink, er det en 868 MHz model, der ikke passer til modtageren.



Alternativt:

Tryk på 'Connect' (S4), hvis fjernbetjeningen er åben.

6. Når kontrollampen på fjernbetjeningen holder op med at blinke, er den parret med liften.

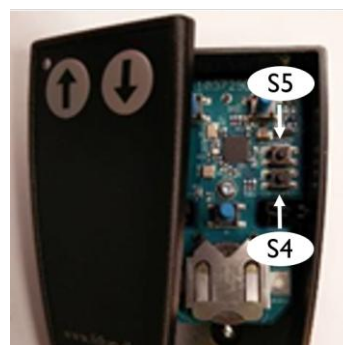

7. Test systemet for at sikre, at parringen er udført korrekt; hvis ikke, gentag 1.-3. ovenfor. Gentag fra trin 2 ovenfor, hvis der skal parres flere fjernbetjeningen.



For at nulstille en fjernbetjening, så den ikke længere er parret, skal nedenstående punkter følges:

Sådan nulstilles senderen

1. Tryk på OP (↑) og NED (↓) tasterne samtidig i ca. 5 sekunder, indtil kontrolleden i fjernbetjeningen begynder at blinke langsomt.
2. Fjernbetjeningen er nu i installeringsmode i 2 min. Inden for de 2 min. skal følgende sekvens udføres:

Tryk på: OP(↑), OP(↑), NED(↓), NED(↓), OP(↑), NED(↓), OP(↑), NED(↓)

Hvis sekvensen er udført korrekt, blinker LED'en hurtigt 10 gange.

Alternativt:

Tryk på 'Reset' (S5), hvis fjernbetjeningen er åben.

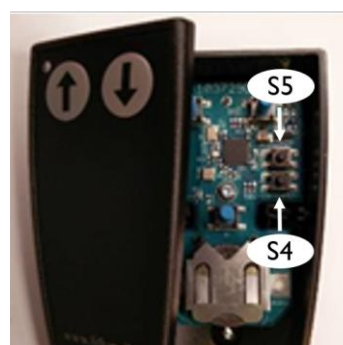

Test systemet for at sikre at nulstillingen er gennemført korrekt, og fjernbetjeningen ikke længere er parret. Hvis ikke, gentages punkt 1-3 ovenfor.

Sådan nulstilles modtageren:

1. Tryk på 'Connect' (1) på modtageren i mere end 10 sekunder.
2. Når kontrollampen begynder at blinke hurtigt 10 gange, er modtageren nulstillet.

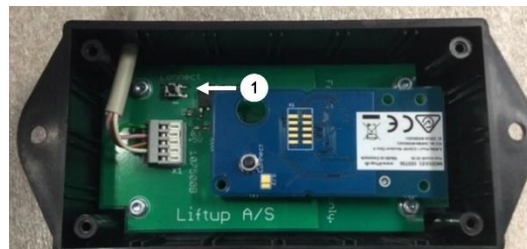

15. Overdragelse af ejerskab

Nedenstående tjekliste, der gennemgår liftens betjening og sikkerhedsfunktioner, skal gennemgås med brugeren/ejeren af liften, inden ejerskabet overdrages.



Overdragelsestjekliste – EleNor®

Version: 4.0

Installationssted		Product	
Navn		Produkt navn	
Adresse		Serienummer	
Postnr./By		Installations dato	
Kontaktperson		Installeret af	
Telefon nummer		Kundens accept	

Tjekliste:

Nr.	Beskrivelse	Udført
1	Afprøvning sammen med kunden, herunder betjeningsenheder, døre/rampe, fuld kørsel, nødstop.	<input type="checkbox"/>
	Gennemgang af manualen sammen med kunden, herunder	
	Betjening	
2	• Betjeningspaneler	<input type="checkbox"/>
3	• Nøgleafbryder	<input type="checkbox"/>
4	• Nødstop	<input type="checkbox"/>
5	• Alarm og nødkald	<input type="checkbox"/>
6	• Parring af betjeningsenheder	<input type="checkbox"/>
	Sikkerhedsfunktioner	
7	• Advarsler	<input type="checkbox"/>
8	• Håndtering	<input type="checkbox"/>
9	• Personsikkerhed	<input type="checkbox"/>
10	• Automatiske døre og dørlåse	<input type="checkbox"/>
11	• Klemsikringer	<input type="checkbox"/>
12	• Overlast	<input type="checkbox"/>
13	• Fejlsøgning	<input type="checkbox"/>
14	• Nødevakuering	<input type="checkbox"/>
	Vedligehold	
15	• Rengøring	<input type="checkbox"/>
16	• Behandling i hårdt udendørs miljø (minus saltning o.lign.)	<input type="checkbox"/>
17	• Udsiftning af batteri i betjeningsenheder	<input type="checkbox"/>
18	Kunden informeres om lovkravene til opstillingskontrol og periodiske eftersyn.	<input type="checkbox"/>
19	Kunden præsenteres for mulige serviceaftaler	<input type="checkbox"/>
20	Opdater E-log (scan QR kode og udfyld)	<input type="checkbox"/>

Bemærkninger

lifting people

Liftup A/S | Hagensvej 21 | DK-9530 Støvring | Danmark | T: +45 9686 3020 | M: support@liftup.dk | CVR: DK-1015 3964

16. Inspektion, kontrol og serviceeftersyn

Ud over den almene vedligeholdelse som beskrevet i afsnit 13 skal der foretages regelmæssige serviceeftersyn samt lovpligtige kontroller og inspektioner af liften.



VIGTIGT!

Det er af sikkerhedsmæssige årsager meget vigtigt, at disse serviceeftersyn samt lovpligtige kontroller og inspektioner overholdes, da manglende eller forkert udførte eftersyn, kontroller og inspektioner kan medføre personskaade.

16.1 Lovpligtig inspektion og kontrol

Der skal foretages lovpligtige kontroller og inspektioner af liften, da den er godkendt til transport af mennesker. Det er ejerens ansvar og forpligtelse at sikre, at dette overholdes.



VIGTIGT!

Antallet af de lovpligtige inspektioner er afhængigt af pågældende lands lovgivning.

Krav til antal lovpligtige inspektioner og kontroller af åbne platformslifte i Danmark:

Lovpligtig inspektion

Den lovpligtige inspektion skal foretages hvert 3. år af et akkrediteret inspektionsorgan.

Lovpligtige kontroller

Den lovpligtige kontrol skal foretages 4 til 6 gange årligt, jævnfør nedenstående tabel. Private enfamiliehuse er fritaget.

Kontroller pr. år	Indendørs	Udendørs
Privat (enfamiliehus)	N/A	N/A
Privat/ikke frit tilgængelig	4	6
Offentlig	6	6

Som producent anbefaler vi, at de lovpligtige kontroller foretages af en Liftup servicetekniker. Ønsker du at benytte en anden serviceudbyder, er det ejeren af liften, der har ansvaret for, at den valgte servicetekniker er fra en certificeret sagkyndig virksomhed.

Et serviceeftersyn foretaget af en Liftup servicetekniker dækker kravene til den lovpligtige kontrol.



16.2 Regelmæssige serviceeftersyn

Som producent stiller vi krav til, at der foretages regelmæssige serviceeftersyn af liften, jf. periodeintervallet angivet nedenfor.



VIGTIGT!

Reklamationsretten kan bortfalde, hvis minimumskravet til serviceeftersyn ikke overholdes.

Producentens minimumskrav til antal serviceeftersyn pr. år:

	Indendørs	Udendørs
Privat/ikke frit tilgængelig	1	2
Offentlig	2	4

Som producent anbefaler vi, at det regelmæssige serviceeftersyn foretages af en autoriseret servicetekniker. Forhandleren, som du har købt produktet af, vil tilbyde denne service, men ønsker du at benytte en anden serviceudbyder, er det ejeren af liften, der har ansvaret for, at den valgte servicetekniker er uddannet i det pågældende produkt.

Se evt. også: <https://www.liftup.dk/da/kontakt>.



VIGTIGT!

Før der må foretages service af liften, skal nødstopet trykkes. Dette skal sikre mod utilsigtet kørsel. Det er serviceteknikerens ansvar at nødstopet er trykket, inden servicearbejdet påbegyndes.

OBS: Det er ikke tilstrækkeligt at afbryde strømforsyningen, da systemet er forsynet med batteri-backup.



Side 2 af 5

<input type="checkbox"/> Alle trykplader under lift (Underpan) aktiverer driftstop	<input type="checkbox"/> Lovpligtige eftersyn* er foretaget – dato ej overskredet
<input type="checkbox"/> Overpan aktiverer driftstop (hvis installeret)	<input type="checkbox"/> Opdateret E-log (scan QR kode og udfyld)
<input type="checkbox"/> Efterse fastgørelse i gulv, væg og platformsvanger (se bilag)	<input type="checkbox"/> Trekantnøgle er til rådighed ved lift
Udendørs:	<input type="checkbox"/> Brugermanual er til rådighed ved lift
<input type="checkbox"/> Kontroller pakninger, stik og switche	<input type="checkbox"/> Generel kontrol, jf. bekendtgørelse 461, bilag 3 (se bagside)

* Hvis lovpligtige kontroller mangler, skal ejer gøres skriftlig opmærksom på dette + notat i logbog.

Udskiftede reservedele

Varenr.	Antal	Beskrivelse	Stk. pris	Pris
		Service/eftersyn		
		Servicemontør, timer		
		Kørsel (km)		

Ved Bekendtgørelse 461, Bilag 3-kontrol, skal det kontrolleres at:

1. Liften kan benyttes sikkerheds- og sundhedsmæssigt fuldt forsvarligt
2. Ryddeligheden på opstillingsstedet er tilfredsstillende, så intet forhindrer sikker kørsel med liften
3. At der ikke er foretaget ændringer i opstillingen/installationen af liften, som ikke fremgår af service-log
4. Liften kun udsættes for de påvirkninger, den er beregnet til – f.eks. at den ikke anvendes til godstransport
5. Der ikke konstateres skader eller mangler, som nødvendiggør en reparation
6. Sikkerhedsanordninger fungerer tilfredsstillende (*dækket af normal tjekliste*)
7. Kommunikations- og alarmanlæg fungerer tilfredsstillende
8. Alle skilte og mærkninger er intakte og læsbare
9. Datoen for periodisk inspektion ikke er overskredet (*dækket af normal tjekliste*)

lifting people

Liftup A/S | Hagensvej 21 | DK-9530 Støvring | Danmark | T: +45 9686 3020 | M: support@liftup.dk | CVR: DK-1015 3964

16.4 Servicelogbog



Servicelogbog

Version: 2.0

Installationssted		Produkt	
Navn/firma		Produkt navn	
Adresse		Serienummer	
Postnr./By		Installationsdato	
Kontaktperson		Installeret af	
Dir. tf./mobil			

Bemærkninger

Nr.	Dato	Log noter	Underskrift
1			
2			
3			
4			
5			
6			
7			
8			
9			
10			
12			
13			
14			
15			

lifting people

Liftup A/S | Hagensvej 21 | DK-9530 Støvring | Danmark | T: +45 9686 3020 | M: support@liftup.dk | CVR: DK-1015 3964



16.5 Online servicelog (gælder kun i visse lande)

Der er placeret en QR-kode på liften med direkte adgang til liftens online servicelog. Ved hjælp af en smartphone, tablet el.lign. kan QR-koden scannes. Når QR-koden scannes, kommer man direkte ind i liftens online servicelog, og der oprettes en ny log. Felterne udfyldes og servicetekniker/montør/kontrolmyndighed kvitterer i loggen elektronisk efter hvert besøg.

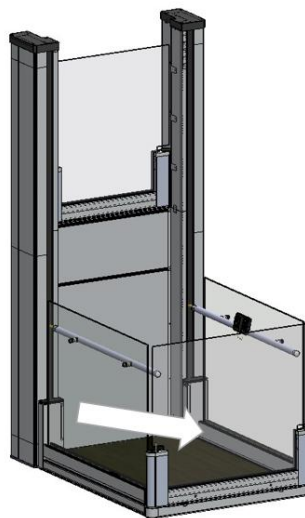

Equipment Service Log

Equipment details 1

Serial no. F519-00010

Production year 2019

Equipment type 103141 Flexstep V2

Links to more information 2

[Link til produktvideo](#)

Equipment log 3

These are the recorded service log entries for the equipment.

Log no. 4	Log entry date	Created by	Log entry text	Comments	Signature
1	15/01/2019	PB	Installation/opstilling af lift	Liften er installeret. Intet øvrigt at bemærke ifm. installationen.	PB
2	16/01/2019	Peter Pedersen	Opstillingskontrol	Liften er opstillingskontrolleret iht. bekendtgørelse, uden bemærkninger. Lifte må herefter sæges i anvendelse	PP
3	13/02/2020	Hans Jensen	Årlig eftersyn	Årlig eftersyn gennemført iht. serviceaftale med Liftup A/S. Intet øvrigt at bemærke.	HJ

[Add log entry](#)

1. Her kan du se udstyrsdetaljer såsom: serienummer, produktionsår med mere

2. Klik på linket for at se en video om produktet

3. Dette er selve "log bogen" for udstyret. Denne skal opdateres af serviceteknikeren ved hvert service besøg

4. Loggen skal udfyldes med dato, navn, en spændte log entry tekst samt relevante kommentarer. Til slut underskrives loggen elektronisk.



17. Reservedele og tilbehør



VIGTIGT

Det er vigtigt, at der altid anvendes originale reservedele. Udskiftning må kun foretages af en autoriseret servicetekniker. Anvendes der uoriginale reservedele, kan fabriksgarantien bortfalde. Endvidere kan produktets sikkerhed forringes, og der kan dermed opstå personfare.

For yderligere information om reservedele og service henvises til vores forhandlere:

<https://www.liftup.dk/da/kontakt>

Varenr.	Beskrivelse
103691	Triangular key for emergency opening of door

18. Nedtagning

For at sikre korrekt nedtagning af liften med henblik på installation et andet sted, anbefales det at bruge en autoriseret servicetekniker. Kontakt din forhandler for hjælp til nedtagning.

Vær opmærksom på, at der kan være fare for at liften vælter/vipper utilsigtet, når den frigøres fra bygningen.

19. Bortskaffelse

Det er ejerens pligt at bortskaffe produktet i henhold til de til enhver tid gældende regler. Kontakt evt. din forhandler for hjælp til bortskaffelse.



Bortskaf ikke batterier, elektrisk og elektronisk udstyr sammen med usorteret husholdningsaffald. Ved bortskaffelse skal lokale bestemmelser og forskrifter overholdes.



19.1 Materialespecifikation for EleNor liften

Materiale	Indgår i følgende komponenter/dele *)
Stål (S 355 J2)	Platformsvanger, top-/bundkonsol, håndlister
Aluminium (6063 T6)	Søjler, dør og sideprofiler på platform, inddækning, underpan plader
Messing (Cu Zn 39 Pb 3)	Bøsninger, pakninger
Plast (PEHD)	Ruller i Omega drev
Elektronik	Styringskabe, platform, søjler
Kobber	Kabler

*Kaldestationer, betjeningssøjler og andre eksterne komponenter er ikke inkluderet.

20. Reklamationsret

Reklamationsretten dækker i henhold til de til enhver tid gældende regler vedrørende reklamationer.



Se mere herom i vores salgs- og leveringsbetingelser, som kan findes på vores hjemmeside: <https://www.liftup.dk/da/salgsbetingelser>



OBS:

Reklamationsretten kan bortfalde, hvis de foreskrevne serviceeftersyn ikke overholdes.

Såfremt de foreskrevne serviceeftersyn ikke overholdes, kan det få alvorlige konsekvenser for produktets sikkerhed. Det er kundens ansvar, at produktet til enhver tid overholder de foreskrevne serviceeftersyn. Jf. AT Bekendtgørelse 1109 § 14.





lifting people

Vi ønsker at ændre den måde, mennesker tænker på adgangsløsninger på: Mere end blot teknologi, du behøver – det er teknologi, du ønsker dig. Vi designer hensynsfulde holistiske og æstetiske adgangsløsninger, hvor hver enkelt del bidrager til at forbedre den samlede brugeroplevelse. Vi skaber unikke, skræddersyede løsninger, hvor produktet hjælper mennesker og som er fuldt ud og elegant integreret i den eksisterende arkitektur. Det betyder, at vores adgangsløsninger har en emotionelt opløftende og tilfredsstillende virkning – fordi de er komfortable, brugervenlige og elegant designede. Det betyder også, at vi kan ændre adgangsløsninger fra at være redskaber, der løser en opgave for de få – til at være intelligente løsninger med et indbydende design, som alle kan glæde sig over.

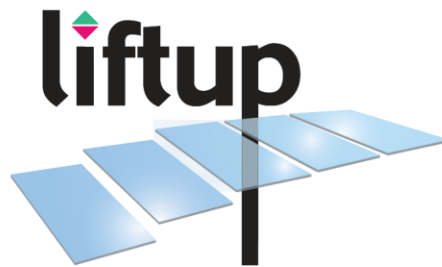

LIFTUP SERVICE TEAM

Tlf.: 9840 2580

E-Mail: support@liftup.dk

Åbningstider:

Mandag – torsdag: 08.00 – 16.00

Fredag: 08.00 – 15.00

Telefonsupport udenfor normal åbningstid*:

Mandag – torsdag: 16.00 – 18.00

Fredag: 15.00 – 18.00

Weekend og helligdage: 10.00 – 16.00

**Ved opkald uden en servicekontrakt vil der kunne pålægges et supportgebyr.*

WWW.LIFTUP.DK