

MANUAL DE USUARIO

HDN

ES VS. 06.01



Índice

1. Introducción	3
2. Declaración de conformidad UE.....	4
3. Prueba de aprobación para fábrica (FAT).....	5
4. Condiciones de uso	6
5. Características técnicas.....	7
6. Instrucciones de seguridad.....	8
6.1 Instalación y mantenimiento.....	8
6.2 Movimientos imprevisibles del elevador.....	8
6.3 Condiciones de funcionamiento.....	8
6.4 Sobrecarga del elevador	8
6.5 Seguridad.....	8
6.6 Seguro de protección contra atrapamientos	9
6.7 Evite daños personales.....	9
6.8 Dispositivo de bloqueo.....	9
6.9 Puerta automática.....	10
6.10 Bloqueo de la puerta en caso de emergencia.....	10
6.11 Evacuación de emergencia en caso de daños	10
6.12 Uso	10
7. Descripción del funcionamiento	11
8. Montaje.....	11
9. Puesta en marcha	11
10. Uso.....	12
10.1 Uso diario	12
10.2 Manejo del elevador HDN desde el nivel SUPERIOR	12
10.3 Manejo del elevador HDN desde el nivel INFERIOR	12
10.4 Manejo del elevador HDN cargado	13
10.5 Parada de emergencia	13
10.6 Interruptor de llave	13
11. Funcionamiento	13
12. Mantenimiento	14
12.1 Limpieza.....	14
12.2 Mantenimiento mecánico.....	14
12.3 Cómo cambiar las pilas de la estación de llamada/del mando a distancia	14



13. Acoplamiento de emisor y receptor	16
13.1 Estación de llamada inalámbrica/pilar con los mandos 2,4 GHz	16
13.2 Mando a distancia 2,4 GHz	18
14. Instalación y entrega	20
15. Inspección, control y mantenimiento	21
15.1 Inspección y control obligatorios	21
15.2 Revisiones periódicas	21
15.3 Informe de servicio, a utilizar en las revisiones	22
15.4 Diario de mantenimiento	23
15.5 Diario de mantenimiento online (solo en ciertos países)	24
16. Piezas de recambio y accesorios	25
17. Desmantelamiento	25
18. Eliminación	25
19. Derecho de reclamaciones	25

Mayo de 2025



1. Introducción

Felicidades por haber adquirido su nuevo elevador HDN. Este es el manual de usuario original de su nuevo elevador.



¡IMPORTANTE!

Lea detenidamente el manual de usuario antes de empezar a utilizar el elevador

El montaje y la instalación **deben** ser realizados por un técnico autorizado para garantizar que se lleven a cabo correctamente. Un montaje erróneo puede provocar riesgos personales.

El elevador HDN es un elevador innovador para usuarios de silla de ruedas. La solución combina un diseño elegante con una estructura robusta que se puede adaptar a su entorno. El elevador ahorra espacio, y no requiere rampas largas ni nada por el estilo. La base se eleva y desciende con facilidad y elegancia, lo cual permite a los usuarios de sillas de rueda y a las personas con movilidad reducida salvar la separación entre dos alturas de un modo rápido y sencillo.

El elevador HDN se acciona mediante un panel de mando montado en la pared, un pilar con los mandos situado en el propio elevador y/o mediante un elegante mando a distancia (equipamiento opcional).

En este manual de usuario se llama «elevador» al «elevador HDN».

En adelante, cuando nos refiramos a un «técnico de servicio autorizado», nos referimos a un técnico que haya recibido formación sobre productos y mantenimiento en Liftup.



2. Declaración de conformidad UE

Declaración de conformidad UE

ES version 01.03 HDN

Fabricante: Liftup A/S
Dirección: Hagensvej 21, DK-9530 Støvring, Dinamarca
Teléfono: +45 9686 3020

Declara que:
El equipo: **HDN**
Elevador oculto que permite subir y bajar a usuarios de sillas de ruedas y personas con movilidad reducida

El equipo cumple los requisitos esenciales de las directivas de la etiqueta CE:

Directiva de máquinas:	2006/42/CE
Directiva sobre compatibilidad electromagnética (EMC):	2014/30/UE
Directiva sobre restricciones a la utilización de sustancias peligrosas (RoHS):	2011/65/UE
Directiva sobre equipos radioeléctricos (RED):	2014/53/UE

El equipo cumple los requisitos relevantes de las normas siguientes:

ISO 9386-1:2000	Plataformas elevadoras eléctricas para personas con movilidad limitada (Power-operated lifting platforms for persons with impaired mobility)
DS/EN 60204-1	Componentes eléctricos de las máquinas

El producto se produce de acuerdo con los requisitos de un sistema de gestión certificado:

ISO 9001:2015	Sistemas de gestión de calidad - Requisitos
Certificado no.:	DE00014

La declaración de conformidad cubre las siguientes variantes:

- Variantes para interior y exterior
- Tamaños de plataforma con medidas interiores: A: 900-1100 mm - L: 1400 mm
- Altura de elevación: 50-500 mm
- +/- Material para cubrir el suelo
- Material para cubrir el suelo: Linóleo en varios colores, aluminio
- Placas base: Contrachapado y aluminio
- Equipamiento opcional (seguridad): Puerta

Director administrativo/CEO
Puesto

Søren Elisiussen
Nombre

Liftup A/S, Hagensvej 21, DK-9530 Støvring, Dinamarca
Lugar

9 de mayo de 2025
Fecha

Firma

lifting people

Liftup A/S | Hagensvej 21 | DK-9530 Støvring | Denmark | T: +45 9686 3020 | M: mail@liftup.dk | CVR: DK-1015 3964



3. Prueba de aprobación para fábrica (FAT)



FACTORY ACCEPTANCE TEST *Certificate*

is hereby issued to the product with the serial no. indicated below

(insert serial number / copy of CE certification mark here)

The validity of the CE certificate is subject to correctly performed installation, cf. the manufacturer's instructions.

To certify that all safety tests, performance tests and other tests specified by our certified ISO 9001:2015 Quality Management System have been successfully passed and documented.

Issue date

Test responsible

lifting people

Liftup A/S | Hagensvej 21 | DK-9530 Støvring | Denmark | T: +45 9686 3020 | M: mail@liftup.dk | CVR: DK-1015 3964



4. Condiciones de uso

El elevador HDN está pensado exclusivamente para usuarios de sillas de ruedas o personas con movilidad reducida. La carga máxima es de 400 kg, distribuidos homogéneamente en el elevador (máx. 2 personas). La carga máxima está indicada en la marca CE que hay en la cara interna de los zócalos.



Lea detenidamente el manual de usuario antes de empezar a utilizar el elevador.



¡IMPORTANTE!

NO se debe utilizar el elevador para transportar mercancías; no lo use para mover palets cargados ni para ningún otro tipo de carga pesada.



¡IMPORTANTE!

El propietario del elevador está obligado a encargarse de su correcto mantenimiento conforme a las instrucciones del manual (sección 12).



No elimine pilas ni equipamientos eléctricos o electrónicos con los residuos domésticos sin separar. Cumpla las disposiciones y cláusulas locales.



Max 400 kg
Max 880 lbs

La carga máxima es de 400 kg, **distribuidos homogéneamente en el elevador** (máx. 2 personas).

El propietario está obligado a garantizar que las inspecciones, controles y revisiones de mantenimiento reglamentarios se lleven a cabo en los intervalos correctos (véase la sección 15), y que se disponga del equipo de seguridad necesario.



5. Características técnicas

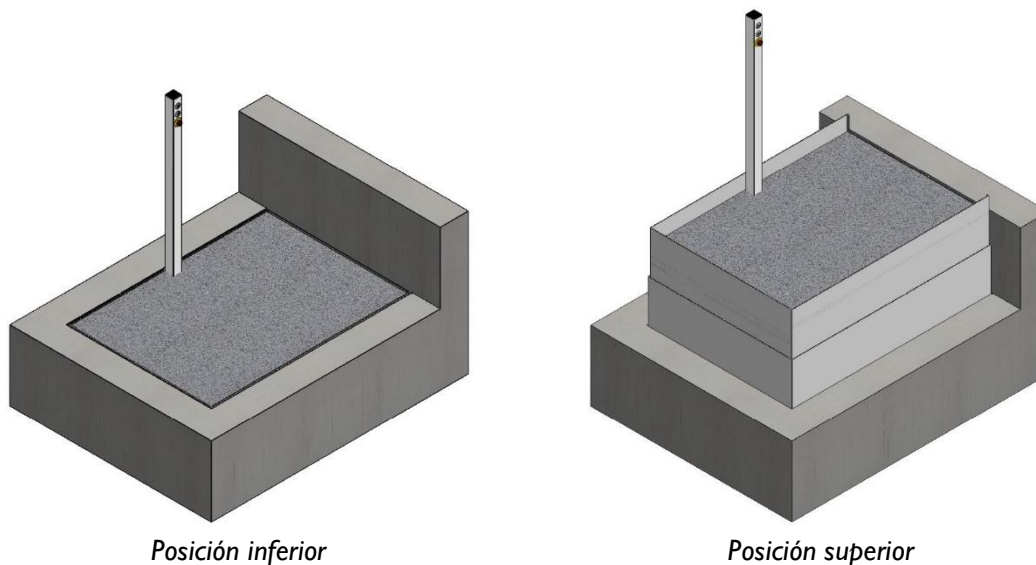

Posición inferior

Posición superior



Todos los esquemas del elevador HDN pueden configurarse en la herramienta de Liftup: www.liftup.dk/lpc

Especificaciones:

Suministro eléctrico:	210-240 V. 50/60 Hz. Max. 10 A. Max. 245 W.
Tamaño de la plataforma:	1.400 x 900 x 1.000/1.100 mm
Peso neto:	110 kg aprox.
Altura de la base:	350 mm
Altura de elevación:	0 - 500 mm
Capacidad de elevación:	400 g
Velocidad de elevación:	20 mm/seg.
Nivel de ruido:	< 70 dB
Certificación:	Directiva de máquinas 2006/42/CE
Ciclo de funcionamiento:	2 min. / 18 min. (12%)
Temperatura ambiente:	-25 °C a +65 °C
Capacidad máxima:	+5°C a +40°C



6. Instrucciones de seguridad

6.1 Instalación y mantenimiento

No intente instalar ni reparar su elevador HDN usted mismo: tiene que hacerlo un técnico autorizado. NO retire los zócalos de seguridad, ya que de hacerlo su elevador podría provocar daños personales.

6.2 Movimientos imprevisibles del elevador

Si durante el funcionamiento del elevador HDN se produce alguna acción o movimiento que no aparezca en este manual, párelo y solicite asistencia técnica.

Si el elevador se inclina al desplazarse, puede haberse producido algún fallo mecánico. En tal caso, pida asistencia técnica.

Si el elevador no se detiene plano respecto del suelo en la posición más alta o más baja, puede ser necesario calibrarlo. Para ello haga descender la plataforma hasta el nivel del suelo y mantenga el botón pulsado unos 5 segundos. Si el problema no se soluciona, solicite asistencia técnica.

6.3 Condiciones de funcionamiento

El espacio de debajo del elevador debe estar libre de objetos que puedan impedir el descenso correcto del elevador. De lo contrario, el elevador no puede llegar al nivel más bajo y por tanto los usuarios de silla de ruedas no pueden utilizarlo. En circunstancias normales, no debería poder haber ningún objeto debajo del elevador, ya que el acceso está cerrado. Si aun así hay algún objeto que impide el descenso del elevador, se activará el seguro de protección contra atrapamientos (véase 6.6).

6.4 Sobrecarga del elevador

Para evitar daños materiales por sobrecarga (máx. 400 kg distribuidos homogéneamente), el elevador HDN viene equipado con un seguro de sobrecarga que detiene el ascensor si lleva demasiado peso. En caso de sobrecarga, haga descender la máquina para bajarse.

6.5 Seguridad

El elevador HDN viene equipado con distintos dispositivos de seguridad que garantizan que ni el usuario ni otras personas corran peligro mientras utilizan el elevador.

ADVERTENCIA:



Aunque el elevador HDN viene equipado con varias medidas de seguridad, no lo utilice nunca si hay animales o personas cerca del mismo, para prevenir posibles atrapamientos. **No deje nunca que niños jueguen con el elevador ni en el elevador.**



6.6 Seguro de protección contra atrapamientos

El elevador HDN viene equipado con zócalos de seguridad en todos los laterales abiertos para impedir que nadie quede atrapado. Estos zócalos no deben desmontarse, ya que al hacerlo se podrían provocar daños personales.

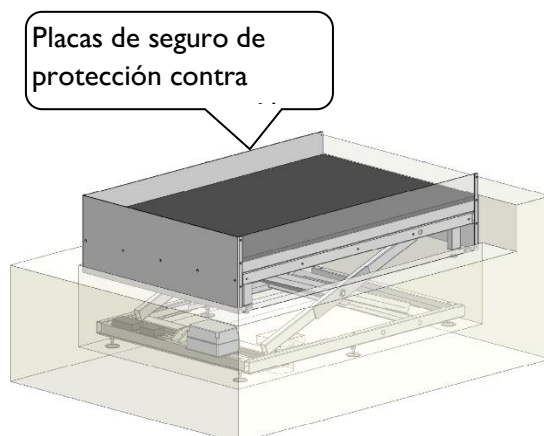

IMPORTANTE:

Tenga en cuenta que los zócalos también funcionan como dispositivo anticaídas, es decir, que cuando el elevador sube, los zócalos se desplazarán 100 mm hacia arriba antes de que el elevador empiece a moverse.

6.7 Evite daños personales

Para evitar daños personales, NO se permite utilizar el elevador HDN si existe peligro de atrapamiento, herida, caída, tropiezo o similares.

Es importante que el usuario / operador se asegure en la medida de lo posible de que el elevador se pueda desplazar sin poner a nadie ni nada en peligro.

Tenga un cuidado especial si hay niños pequeños, personas mayores o personas con una discapacidad en el elevador o cerca del mismo, ya que no se puede esperar que prevean las posibles consecuencias del movimiento del elevador. No intente nunca cargar más peso del máximo indicado en la placa (400 kg).

6.8 Dispositivo de bloqueo

Antes de que el elevador suba, los zócalos se elevarán y cerrarán antes de que el elevador empiece a desplazarse. En ese momento, los zócalos funcionan como seguro anticaídas.

Cuando el elevador llegue a su posición más baja, los zócalos se bajarán automáticamente, y a continuación se podrá abandonar el elevador.



*Suelo nivelado,
listo para que el usuario se
suba o se baje*



*Zócalos de seguridad
levantados*



*Elevador en la posición superior,
listo para que el usuario se
suba o se baje*

6.9 Puerta automática

Si el elevador se entrega con puerta automática (equipamiento opcional), esta se cerrará antes de que el elevador empiece a moverse. La puerta siempre estará cerrada cuando el elevador no esté en la posición superior.

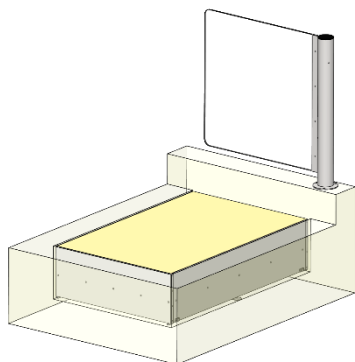

Posición inferior

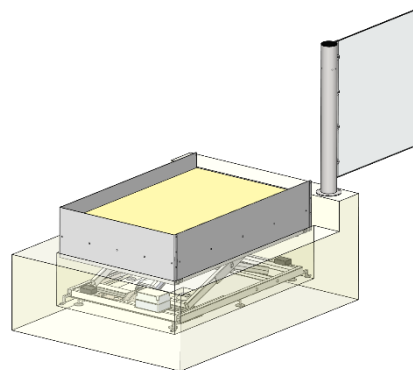

Posición superior



¡IMPORTANTE!

Los vientos fuertes pueden alterar la funcionalidad de la puerta.

6.10 Bloqueo de la puerta en caso de emergencia

En caso de emergencia/avería: Desmonte el cristal.

6.11 Evacuación de emergencia en caso de daños

En caso de avería (grave) del ascensor, solo puede volver a ponerlo en marcha un técnico de servicio. El elevador no tiene opción de descenso manual. En tal caso, debido a la baja altura de elevación (máx. 500 mm), el usuario deberá recibir asistencia para salir del elevador. Si hay que sacar a un usuario del elevador (por ejemplo, un usuario en silla de ruedas), deberá utilizarse un equipo de elevación o dispositivos de asistencia adecuados.

6.12 Uso

En general, el elevador será entregado por el mismo proveedor que se ocupa de la instalación. No intente moverlo manualmente, ya que podría provocarle lesiones. El producto debe izarse y manipularse con maquinaria específica diseñada a tal efecto (elevadores de horquillas, plataformas con ruedas, etc.).

No exponga el elevador a golpes ni sacudidas fuertes, ya que podrían perjudicar su funcionalidad.

El mando a distancia correspondiente (equipamiento opcional) debe guardarse en un lugar seco, y no debe ser sometido a golpes fuertes. La limpieza debe realizarse con un paño bien escurrido. No utilice nunca limpiadores de alta presión ni mangueras para limpiar el producto, ya que podría provocarle fallos.



7. Descripción del funcionamiento

El elevador funciona con lo que se conoce como "botón de hombre muerto", es decir, que hay que mantener los botones pulsados durante todo el trayecto.

El elevador es fácil de usar: El usuario llama al elevador con un botón situado en la pared, o con el mando a distancia correspondiente (equipamiento opcional). Cuando el usuario se encuentra en el elevador, debe manejarlo mediante el panel lateral, que permite elegir transporte hacia arriba o hacia abajo.

8. Montaje

La instalación del elevador es realizada por un técnico autorizado. No intente mover, desinstalar ni reparar su elevador HDN. estas actividades deben ser realizadas por un instalador autorizado.

En caso de montaje erróneo, pueden aumentar los riesgos para los usuarios. Liftup no acepta ninguna responsabilidad si el montaje y/o la instalación no han sido realizados por técnicos autorizados.

Si desea obtener más información o materiales relativos al montaje, póngase en contacto con su distribuidor: <https://www.liftup.dk/en/contact>.



En Dinamarca, la Autoridad Danesa del Entorno Laboral aprobó el 30 de junio de 2016 nuevas normas, vigentes en Dinamarca, para propietarios y usuarios de elevadores y similares, entre otros productos (AT BEK [notificación de la Autoridad Danesa del Entorno Laboral] 461, del 23 de mayo de 2016). Esta norma se aplica al número de revisiones de mantenimiento preventivas y al control legal de instalación del producto. Para garantizar la calidad de estas revisiones, Liftup ha desarrollado e implementado un diario de mantenimiento online disponible para todos nuestros productos. En adelante, todas las revisiones y controles deberán registrarse en este diario (más información sobre el diario de mantenimiento online del equipo en la sección 15.5).

9. Puesta en marcha

El sistema de control del elevador HDN debe estar siempre enchufado a una toma de 230 V y encendido. Normalmente el elevador siempre está en "modo de espera" (standby), es decir, que está listo para ser utilizado en cuanto se pulse alguno de los botones.



10. Uso

10.1 Uso diario

El elevador HDN se utiliza mediante los dos paneles situados en la parte superior e inferior del elevador, un pilar con los mandos situado en el elevador o al lado, o con el mando a distancia (equipamiento opcional). El mando a distancia sustituye o complementa los paneles de botones fijos.



*Panel de control:
Llamar elevador - resp. hacia
arriba o hacia abajo*



*Pilar con los mandos
y parada de emergencia*



*Mando a distancia
(equipamiento opcional)*

10.2 Manejo del elevador HDN desde el nivel SUPERIOR



*Elevador HDN listo para ser utilizado
en el nivel superior*

Para que el elevador HDN acuda al nivel SUPERIOR, pulse el botón de la flecha (▲). Mantenga el botón pulsado hasta que el elevador llegue hasta arriba, puesto que el elevador se detiene automáticamente en cuanto se suelta el botón. Antes de moverse, se levantan los zócalos, y a continuación el elevador sube hasta el nivel superior. El elevador se detiene automáticamente cuando llega al nivel superior. A continuación se puede subir al elevador.

10.3 Manejo del elevador HDN desde el nivel INFERIOR



*Elevador HDN listo para ser utilizado
en el nivel inferior*

Para que el elevador HDN acuda al nivel INFERIOR, pulse el botón de la flecha (▼). Mantenga el botón pulsado hasta que el elevador llegue hasta abajo, puesto que el elevador se detiene automáticamente en cuanto se suelta el botón. Cuando se alcance el nivel inferior, el zócalo de seguridad continúa bajando, cuando han llegado al nivel más bajo, al mismo nivel que el suelo, el elevador está listo. A continuación se puede subir al elevador.

10.4 Manejo del elevador HDN cargado

Para que el elevador se desplace es necesario accionar los botones de las flechas (▲/▼) o el mando a distancia (equipamiento opcional).

- Para subir, pulse el botón de la flecha hacia arriba (▲) y manténgalo pulsado hasta que el elevador se detenga.
- Para bajar, pulse el botón de la flecha hacia abajo (▼) y manténgalo pulsado hasta que el elevador se detenga y los zócalos de seguridad hayan bajado por completo.

10.5 Parada de emergencia

La parada de emergencia debe ser accesible desde el elevador. Puede estar situada en el pilar con los mandos o en un cajetín en una pared cercana, pilar o similar. La parada de emergencia debe estar siempre al alcance de la plataforma.

Si el elevador realiza un movimiento sin control, o si hay que detenerlo para prevenir alguna situación de peligro, pulse PARADA DE EMERGENCIA.

Para cancelar la parada de emergencia, gire el botón en el sentido de las agujas del reloj, y el sistema podrá volver a utilizarse.



Parada de emergencia

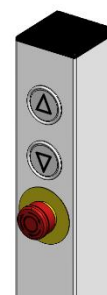

Pilar con los mandos y parada de emergencia

10.6 Interruptor de llave

El elevador puede entregarse con un interruptor de llave (equipamiento opcional) que puede encenderlo y apagarlo.

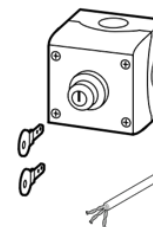

11. Funcionamiento

En condiciones normales, el elevador debe estar conectado a una corriente de 230 V. Cuando no se está utilizando, el elevador está en stand-by, de modo que estará listo para ser utilizado en cualquier momento.



¡IMPORTANTE!

Si detecta que el elevador no funciona correctamente o que se detiene a los pocos centímetros, podría haberse producido algún problema técnico que deba reparar un profesional. Póngase en contacto con su proveedor para que le ayude.



12. Mantenimiento

12.1 Limpieza

Para limpiar la máquina, pásele un paño bien escurrido mojado previamente en agua con un detergente suave.



¡IMPORTANTE!

NO utilice limpiadores de alta presión ni rocíe el elevador con chorros de agua. No utilice detergentes agresivos ni productos similares en el elevador, ni tampoco sal ni arena en su mantenimiento.

12.2 Mantenimiento mecánico

En condiciones normales, el mantenimiento mecánico del elevador se realiza durante las revisiones regulares que debe llevar a cabo un técnico autorizado varias veces al año. El número de veces depende de si el elevador está en un espacio cubierto o al aire libre. Véase sección 15.2.

Si se detecta alguna anomalía o se oye algún sonido no habitual, póngase en contacto con su distribuidor para solucionar el problema.

12.3 Cómo cambiar las pilas de la estación de llamada/del mando a distancia

Las estaciones de llamada inalámbricas/el mando a distancia (equipamiento opcional) vienen con 1 pila CR2032.



Para garantizar que funcione correctamente, hay que cambiar las pilas cada 2 años.



TENGA CUIDADO de no tragarse la pila de botón, y evite metérsela en la boca debido al riesgo de tragársela.



Mantenga las pilas fuera del alcance de los niños pequeños. Si un niño ingiere una pila, póngase en contacto con un médico enseguida.



No elimine la pila con la basura doméstica sin separar. Cumpla las disposiciones y cláusulas locales.

Cómo cambiar la pila

Mando a distancia manual

1. Suelte el tornillo (Torx TX 6) de la parte trasera del mando a distancia
2. Retire la tapa
3. Cambie la pila
4. Coloque la tapa y pruebe el mando a distancia



Estación de llamada

1. Para acceder a la pila, afloje los 2 tornillos Torx y tire la cubierta superior hacia abajo para separarla de la otra pieza.

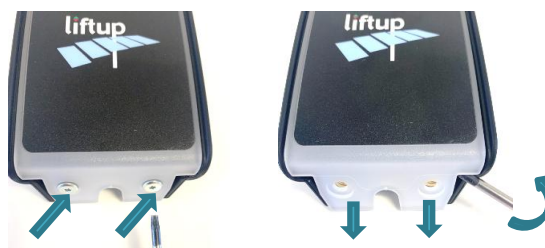

Pilar con los mandos

1. Para acceder a la pila, afloje los 4 tornillos y levante la tapa superior con cuidado.



¡IMPORTANTE! Tenga cuidado de no separar cables. Saque la tarjeta de circuitos de la tapa superior con cuidado.

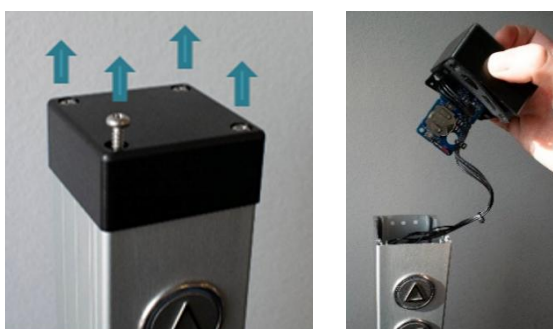

2. Cambie la pila.
3. Monte todas las piezas en el orden inverso y pruebe los botones.

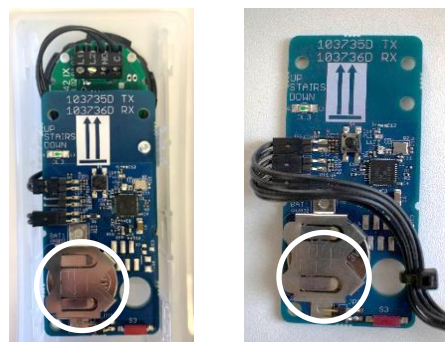

Si no ha habido suministro de corriente al mando a distancia o al receptor durante mucho tiempo, puede ser necesario calibrar el sistema (acoplar las dos unidades); véase la sección 13.2.



13. Acoplamiento de emisor y receptor

13.1 Estación de llamada inalámbrica/pilar con los mandos 2,4 GHz

Para que funcionen, emisor y receptor deben acoplarse. Normalmente, esto viene hecho de fábrica, o se ocupa un técnico autorizado. El receptor no reacciona a un emisor con el que no está acoplado. Un receptor se puede acoplar con hasta 20 emisores. Un emisor se puede acoplar a varios receptores si es necesario.

Cómo acoplar un receptor y un emisor:

1. Para acceder al receptor (107500), afloje la parte superior del elevador (solo puede hacerlo un técnico autorizado). A continuación, desmonte la tapa de la carcasa del receptor aflojando los 4 tornillos.



2. Pulse brevemente Connect (1). Cuando el piloto de control empiece a parpadear despacio, el receptor estará en modo de instalación durante 2 minutos.

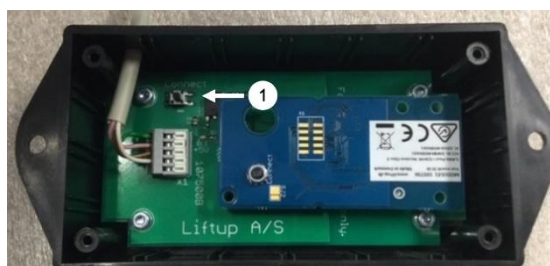

3. Cómo acceder al emisor:

Estación de llamada

Para acceder a la tarjeta de circuitos del emisor, afloje 2 tornillos Torx y tire la cubierta superior hacia abajo para separarla de la otra pieza.

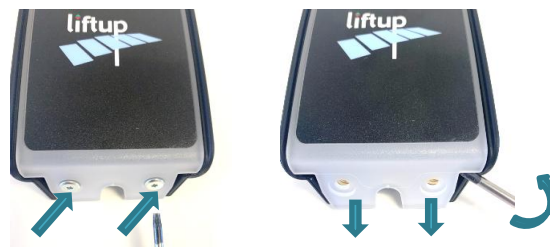

Pilar con los mandos

Para acceder a la tarjeta de circuitos con emisor, afloje los 4 tornillos y levante la tapa superior con cuidado.

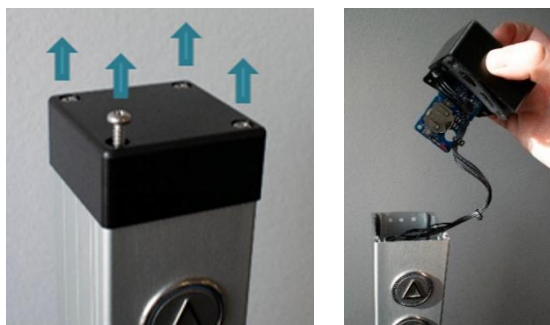

¡IMPORTANTE! Tenga cuidado de no separar los cables. Saque la tarjeta de circuitos de la tapa superior con cuidado.



- Ahora verá la tarjeta de circuitos del emisor. Pulse brevemente S4 para acoplarlo al receptor (debe hacerse en un plazo de 2 minutos).

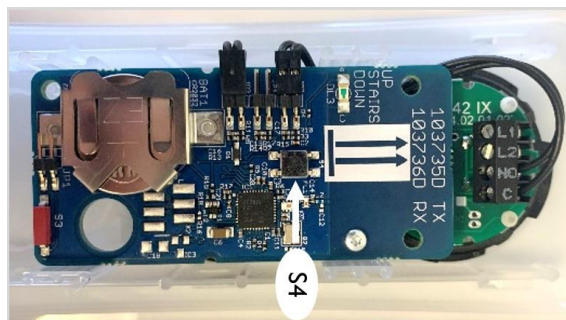

- Pruebe el sistema para asegurarse de que se ha acoplado correctamente, y de lo contrario repita los pasos 1-4.
- Si hay que acoplar varios mandos a distancia con el receptor, repita los pasos anteriores, a partir del paso 2.

Para resetear una estación de llamada/pilar con los mandos de modo que deje de estar acoplada/acoplado al elevador, hay que seguir los pasos siguientes:

Cómo resetear el emisor:

- Pulse S4 en el emisor y manténgalo pulsado durante más de 10 segundos.
- Cuando el piloto de control LED empiece a parpadear rápidamente, el emisor estará reseteado.

Cómo resetear el receptor:

- Pulse Connect (1) en el receptor y manténgalo pulsado durante más de 10 segundos.
- Cuando el piloto de control LED empiece a parpadear rápidamente, el receptor estará reseteado.



13.2 Mando a distancia 2,4 GHz

Para que funcionen, emisor y receptor deben acoplarse. Normalmente, esto viene hecho de fábrica, o se ocupa un técnico autorizado. El receptor no reaccionará a un emisor al que no esté acoplado. Un receptor se puede acoplar con hasta 20 emisores. Un emisor se puede acoplar a varios receptores si así se desea.

Cómo acoplar un receptor y un emisor:

1. Para acceder al receptor (107500), afloje la parte superior del elevador (solo puede hacerlo un técnico autorizado). A continuación, desmonte la tapa de la carcasa del receptor aflojando los 4 tornillos.



2. Pulse brevemente Connect (1). Cuando el piloto de control empiece a parpadear despacio, el receptor estará en modo de instalación durante 2 minutos.

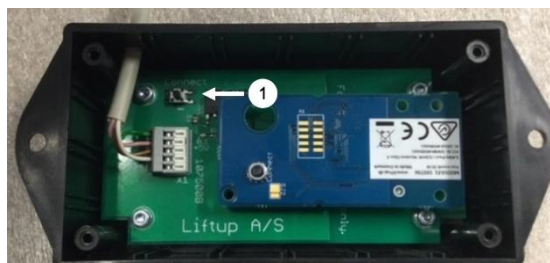

3. Pulse los botones con flechas hacia arriba (↑) y hacia abajo (↓) del mando a distancia a la vez, y manténgalos pulsados unos 5 segundos, hasta que el piloto del mando a distancia empiece a parpadear lentamente. Ahora el mando a distancia estará en modo de instalación durante 2 minutos. El piloto debe parpadear en color amarillo; si parpadea en rojo, se trata de un modelo de 868MHz, que no es compatible con el receptor.



Alternativamente:

Pulse «Connect» (S4) si el mando a distancia está abierto

4. Cuando el piloto de control del mando a distancia deje de parpadear, estará acoplado al elevador.

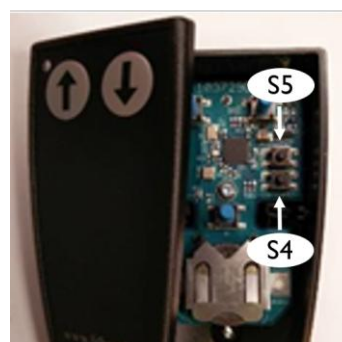

5. Pruebe el sistema para asegurarse de que se ha acoplado correctamente, y de lo contrario repita los pasos 1-3. Repita el proceso a partir del paso 2 si tiene que acoplar más de un mando a distancia.

Para resetear un mando a distancia de modo que deje de estar acoplado, hay que seguir los puntos siguientes:

Cómo resetear el emisor

1. Pulse los botones con flechas hacia ARRIBA (↑) y ABAJO (↓) a la vez durante unos 5 segundos, hasta que el piloto de control del mando a distancia empiece a parpadear lentamente.
2. Ahora el mando a distancia estará en modo de instalación durante 2 minutos. En este plazo, deberá introducir la siguiente secuencia:

Pulse: ARRIBA (↑), ARRIBA (↑), ABAJO (↓), ABAJO (↓), ARRIBA (↑), ABAJO (↓), ARRIBA (↑), ABAJO (↓)

Si ejecuta correctamente la secuencia, el LED parpadeará rápidamente 10 veces.

Alternativamente:

Pulse «Reset» (S5) si el mando a distancia está abierto.

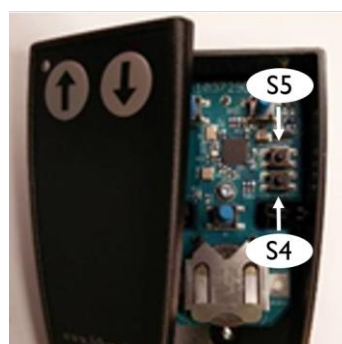

Pruebe el sistema para asegurarse de haberlo reseteado correctamente y de que el mando a distancia ya no está acoplado. De lo contrario, repita los pasos 1-3.

Cómo resetear el receptor:

1. Pulse Connect (1) en el receptor y manténgalo pulsado durante más de 10 segundos.
2. Cuando el piloto de control empiece a parpadear rápidamente 10 veces, el receptor estará reseteado.

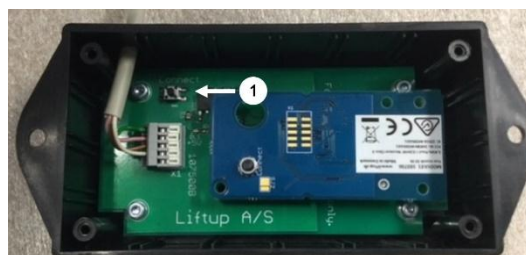

14. Instalación y entrega

Antes de dar por finalizada la instalación, revise la siguiente lista de verificación para la instalación y entrega, que enumera las características de funcionamiento y seguridad del elevador, junto al usuario/propietario del elevador.



Installation and handover – HDN

Version: 2.0

Installation site		Product	
Name/Company		Product name	
Adress		Serial number	
Postal code/City		Installation date	
Contact person		Installed by	
Telephone no.		Customer accept	

Checklist:

No.	Description	Checked
1	Perform test with client, including control units, doors, full operation, emergency stop.	<input type="checkbox"/>
	Review of the manual with client, including:	
	Instruction of use	
2	• Operating units	<input type="checkbox"/>
3	• Key Switch On/Off	<input type="checkbox"/>
4	• Emergency stop	<input type="checkbox"/>
5	• Parring operating units	<input type="checkbox"/>
	Safety instructions	
6	• Warnings	<input type="checkbox"/>
7	• Overload	<input type="checkbox"/>
8	• Personal safety	<input type="checkbox"/>
9	• Anti-crushing	<input type="checkbox"/>
10	• Safety barriers	<input type="checkbox"/>
11	• Emergency evacuation	<input type="checkbox"/>
12	• Handling	<input type="checkbox"/>
	Maintenance	
13	• Cleaning	<input type="checkbox"/>
14	• Replacement of battery in call stations	<input type="checkbox"/>
15	• Explain outdoor treatment: (no salt, no high-pressure water)	<input type="checkbox"/>
16	Inform the client about the legal requirements for statutory and service inspection.	<input type="checkbox"/>
17	Present the customer for the possible service agreements.	<input type="checkbox"/>
18	Update service log	<input type="checkbox"/>

Comments

lifting people

Liftup A/S | Hagensvej 21 | DK-9530 Støvring | Danmark | T: +45 9686 3020 | M: support@liftup.dk | CVR: DK-1015 3964



15. Inspección, control y mantenimiento

Además del mantenimiento general descrito en la sección 12, deben realizarse periódicamente revisiones, inspecciones y controles reglamentarios.



¡IMPORTANTE!

Por motivos de seguridad es muy importante realizar estas revisiones, controles reglamentarios e inspecciones, ya que si no se hacen, o no se hacen correctamente, pueden producirse daños personales.

15.1 Inspección y control obligatorios

Hay que realizar las inspecciones y controles reglamentarios del elevador, ya que está homologado para el transporte de personas. Es responsabilidad y obligación del propietario asegurarse de que se cumpla.



¡IMPORTANTE!

El número de inspecciones y controles obligatorios depende de la legislación nacional.

Una inspección de mantenimiento realizada por un técnico de servicio de Liftup cumple los requisitos de inspección reglamentaria.

15.2 Revisiones periódicas

Como fabricante, exigimos que se realicen revisiones periódicas del elevador en los intervalos indicados a continuación.



¡IMPORTANTE!

El derecho de reclamación puede anularse si no se han cumplido las revisiones de mantenimiento mínimas previstas.

Número mínimo de revisiones exigido por el fabricante (al año)

	Instalación en interior	Instalación al exterior
Uso particular/sin libre acceso	1	2
Público	2	4

Como fabricante, recomendamos que las revisiones periódicas sean realizadas por un técnico de servicio autorizado. El proveedor al cual haya adquirido el producto ofrece este servicio, pero si usted desea emplear los servicios de otro, tenga en cuenta que el propietario del elevador es quien tiene la responsabilidad de elegir técnicos formados en el producto en cuestión.

Puede consultar <https://www.liftup.dk/en/contact>



¡IMPORTANTE!

Antes de realizar trabajos de mantenimiento del elevador, pulse el botón de parada de emergencia para garantizar que no se moverá accidentalmente. Es responsabilidad del técnico asegurarse de pulsar el botón de parada de emergencia antes de iniciar los trabajos de mantenimiento.



15.3 Informe de servicio, a utilizar en las revisiones

Service Report – HDN

Version: 4.0

Service visit paid for by:	User/installation address <input type="checkbox"/>	Client/contractor <input type="checkbox"/>	Owner/municipality <input type="checkbox"/>
Name/company			
Address			
Postal code			
Phone			
Contact person			
Dir. phone/mobile			
EAN/GLN			

Product	Service level
Product type no.	No agreement <input type="checkbox"/> 6 times annually <input type="checkbox"/>
Serial number	
Installation date	Date stipulated for service visit
Latest service, date	Details agreed for the visit

Other comments

Service technician

Checklist

<input type="checkbox"/> Operating units (onboard and remote)	<input type="checkbox"/> Check the scissors for any defects
<input type="checkbox"/> Emergency stop contact	<input type="checkbox"/> Tighten M10 screws on the scissors
<input type="checkbox"/> Check the actuator (function and capacity)	<input type="checkbox"/> Lubrication
<input type="checkbox"/> Check lift level	<input type="checkbox"/> Load sign present (on safety panel) and correct
<input type="checkbox"/> Safety panel (function)	<input type="checkbox"/> Mandatory inspections* have been carried out – date not exceeded
<input type="checkbox"/> Door function (if installed)	<input type="checkbox"/> Updated service log
<input type="checkbox"/> Verify floor mounting	<input type="checkbox"/> User manual available by lift
<input type="checkbox"/> Clean any drain	<input type="checkbox"/>

* If statutory inspections are missing, owner must be so advised, in writing + note made in logbook.

Spare parts replaced

Article no.	Quantity	Description	Price/unit	Price
		Service/inspection		
		Service technician, hours		
		Distance travelled (km)		

This service report contains checkpoints required by the manufacturer.
Please make sure to also follow local ordinances and regulations for inspection and service of platform lifts.

Liftup A/S | Hagensvej 21 | DK-9530 Støvring | Denmark | T: +45 9686 3020 | M: support@liftup.dk | CVR: DK-1015 3964



15.4 Diario de mantenimiento

El esquema (como el ejemplo siguiente) se debe cumplimentar después de cada revisión.

Service logbook

Version: 1.0



Installation site		Product	
Name/Company		Product name	
Address		Serial number	
Postal code / City		Installation date	
Contact person		Installed by	
Telephone			

Comments

No.	Date	Lognotes	Signature
1			
2			
3			
4			
5			
6			
7			
8			
9			
10			
12			
13			
14			
15			

lifting people

Liftup A/S | Hagensvej 21 | DK-9530 Støvring | Danmark | T: +45 9686 3020 | M: support@liftup.dk | CVR: DK-1015 3964



15.5 Diario de mantenimiento online (solo en ciertos países)

Escanee el código QR con la ayuda de un smartphone, tableta o similar. El código QR suele estar en el interior de los zócalos, pero no siempre.

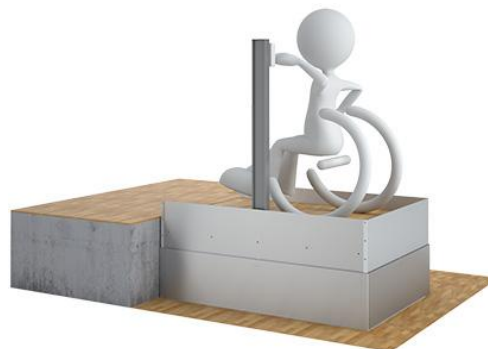

En la sección 3 se incluyen las marcas CE con el nº de serie de este elevador específico, así como el código QR que permite acceder directamente al diario de mantenimiento online de este elevador. Al escanear el código QR se accederá directamente al diario de mantenimiento online del elevador, y se creará una entrada nueva. Los campos se rellenan y el técnico/mecánico/autoridad de control da el vistobueno electrónicamente en el diario después de cada visita.

Equipment Service Log

Equipment details

Serial no. F519-00010

Production year 2019

Equipment type 103141 Flexstep V2

Links to more information

[Link til produktvideo](#)

Equipment log

These are the recorded service log entries for the equipment.

Log no. #	Log entry date	Created by	Log entry text	Comments	Signature
1	15/01/2019	PB	Installation/opstilling af lift	Liften er installeret. Intet øvrigt at bemærke ifm. installationen.	PB
2	16/01/2019	Peter Pedersen	Opstillingskontrol	Liften er opstillingskontrolleret ifm. bekendtgørelse, uden bemærkninger. Lifte må herefter tages i anvendelse	PP
3	13/02/2020	Hans Jensen	Årlig eftersyn	Årlig eftersyn gennemført ifm. serviceaftale med Liftup A/S. Intet øvrigt at bemærke.	HJ

[Add log entry](#)

1: Her kan du se udstyrsdetaljer såsom serienummer, produktionsår med mere.

2: Klik på video ikonet for at se en video om produktet.

3: Dette er selve "log-bogen" for udstyret. Denne skal opdateres af serviceteknikeren ved hvert service besøg.

4: Loggen skal udfyldes med dato, navn, en sigende log entry tekst samt relevante kommentarer. Til slut underskrives loggen elektronisk.



16. Piezas de recambio y accesorios



¡IMPORTANTE!

Es importante utilizar siempre piezas de recambio originales. El cambio de pieza solo debe ser realizado por un técnico cualificado. Si se utilizan piezas de recambio no originales, se podría perder la garantía de fábrica. Además, puede limitar la seguridad del producto y provocar riesgos para los usuarios.

Para obtener información sobre las piezas de recambio y sobre reparaciones, remitimos a nuestros distribuidores: <https://www.liftup.dk/en/contact>

17. Desmantelamiento

Para garantizar un correcto desmantelamiento, por ejemplo para reutilizar el elevador en otra ubicación, recomendamos acudir a un técnico autorizado. Póngase en contacto con su distribuidor para solicitar asistencia en el desmantelamiento.

Tenga en cuenta que cuando el elevador HDN se suelta del edificio y la unidad de tijera se eleva manualmente existe peligro de atrapamiento.

18. Eliminación

Es deber del propietario eliminar el producto de conformidad a la normativa vigente. Tenga en cuenta que el motor y el mando a distancia llevan pilas que hay que eliminar por separado.



¡IMPORTANTE!

No tire las pilas a la papelera como si nada. Cuando elimine las pilas, cumpla las disposiciones y cláusulas locales.

Si lo desea, puede ponerse en contacto con su distribuidor para solicitar asistencia en la eliminación.

19. Derecho de reclamaciones

El derecho de reclamaciones cubre de conformidad a la normativa relativa a derecho de reclamaciones vigente en cada momento.

Liftup ofrece un derecho de reclamación completo durante dos años sobre las piezas de recambio, siempre y cuando el producto se registre en Liftup (<http://lpr.liftup.dk/>):



Product Registration

Register your product today and receive 2-years liability for defect on your product directly from Liftup.

Product ID - Serial no. [?](#)

Type of registrant

First name

Last name

Organization

Address

City

Region / State

Zip Code

Phone +

Email

Language

Copy of receipt Der er ingen fil valgt

If you want to stay updated regarding the latest news and updates, please fill in the check box.

By registering your information, you agree that Liftup may keep your information in the 2-year period of Liability for defects and contact you upon updated user guides and product safety. When the period of Liability for defects has expired, we will contact you again to ask if we may retain your information. Otherwise they will be deleted. Additionally, this information is used for internal statistics, but is not disclosed to third parties. You can revoke your consent at any time.

For any questions regarding registration or liability for defects please contact mail@liftup.dk.



Más información en nuestras condiciones de venta y entrega, disponibles en nuestra página web: <https://www.liftup.dk/en/general-conditions> [en inglés]



NOTA:

El derecho de reclamaciones puede anularse si no se han realizado las revisiones de mantenimiento previstas.

No cumplir con las inspecciones y revisiones previstas (véase la sección 15) puede tener consecuencias graves para la seguridad del producto. Es responsabilidad del cliente cumplir con las inspecciones y revisiones de mantenimiento previstas conforme a la declaración 461 de la Dirección Nacional de Trabajo en Dinamarca del 23 de mayo de 2016, anexos 2 y 3, así como la declaración 1109 art. 14 de la Dirección Nacional de Trabajo en Dinamarca.





lifting people

We want to change the way people think about access products: More than a technology you need – it's a technology you want. We design thoughtful, holistic and aesthetic access solutions where every element adds to improve the total user experience. We create unique tailor-made solutions where our products help people and are fully and beautifully integrated in the architectural environment. This means that our access solutions also have an emotionally uplifting and satisfying impact – because they are comfortable, user-friendly and well-designed. This also means that we can transform access enablers from being tools that solves a task for the few – to being smart and pleasurable design elements for everyone to enjoy.

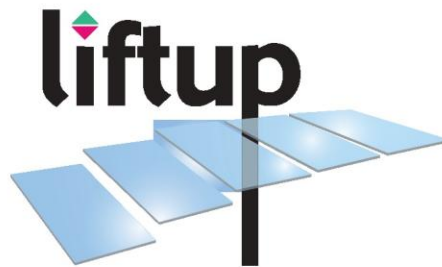

Distributed by:

WWW.LIFTUP.DK